

Bedienungsanleitung

Distance 2050programmable

Universal-Fernbedienung mit Lernfunktion

Artikel-Nr. 5707 22

für
Merten TELE-Sensorflächen,
Merten-Jalousie-Taster mit IR-Empfänger,
Merten-Instabus-IR-Empfänger,
Multifunktionstaster mit IR-Empfänger und
Instabus-Argus-Präsenz mit IR-Empfänger

Zusätzlich geeignet
als Ersatz für TV-, VCR-,
SAT- und Audio-Fernbedienungen

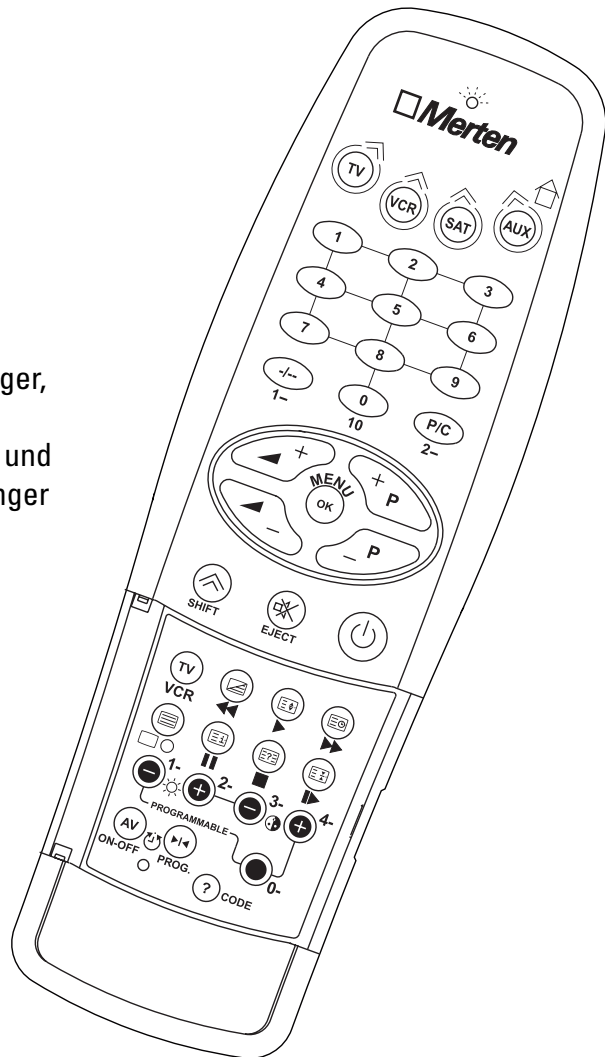

Wegweiser

Batterien einsetzen	Seite 4
Reset durchführen	Seite 5
Aktivierung der Merten-Funktionen	
Aktivieren des Merten-Code	Seite 5
Einsatz mit Merten TELE-Sensorflächen	Seite 5
Einsatz mit Merten Jalousiesteuerungssystem	Seite 6
Einsatz mit Merten Instabus IR-Empfängern	Seite 7
Einsatz mit Merten PLANTEC-Instabus-Multifunktionstastern mit IR-Empfänger	Seite 7
Einsatz mit Merten ARTEC-Instabus- Multifunktionstastern mit IR-Empfänger	Seite 8
Einsatz mit Merten Instabus-ARGUS-Präsenz mit IR-Empfänger	Seite 8
Aktivierung weiterer Fernbedienungsfunktionen für TV, VCR, SAT, AUX	
Hersteller der Original-Fernbedienung bekannt	Seite 8
Geräte-Code der Original-Fernbedienung bekannt	Seite 9
Hersteller der Original-Fernbedienung unbekannt oder nicht in der Typenliste aufgeführt	Seite 10
Selten benutzte Funktionen	Seite 11
Programmierung über Lernfunktion	Seite 11
Ermittlung eines bereits gespeicherten Geräts	Seite 13
Tipps	Seite 13
Garantieerklärung	Seite 13

Tastenbelegung

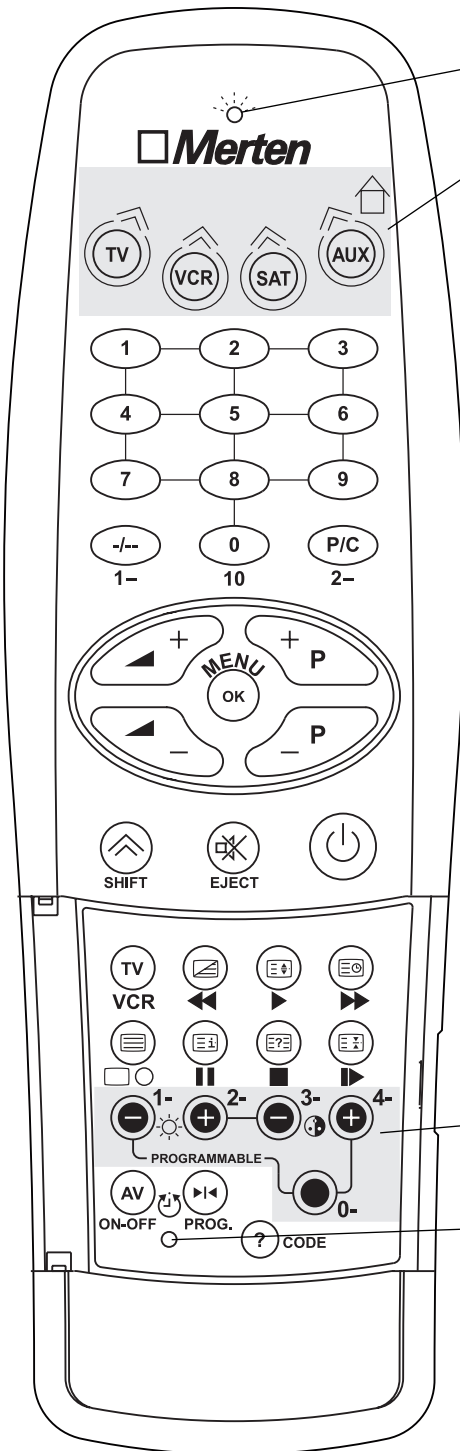

LED-Anzeige

Bereichstasten

Neben dem Merten-Bereich stehen je zwei TV-, Video- und SAT-Bereiche sowie ein AUX-Bereich zur Verfügung.

Taste	Bereich	Hersteller-Code			
		Geräte-Code			
	Merten-Bereich	3	1	1	1
	Fernseher 1				
	Fernseher 2				
	Videorecorder 1				
	Videorecorder 2				
	SAT-Empfänger 1				
	SAT-Empfänger 2				
	Audio-Anlage				

**Zehntertasten für Merten-Bereich
Programmierbare Tasten**

Reset-Taste

Der untere Tastenblock mit den Zusatzfunktionen befindet sich hinter einer Klappe.

Einleitung

Die Fernbedienung Merten Distance 2050programmable (Art.-Nr. 5707 22) dient der Fernsteuerung von Merten TELE-Sensorflächen, Merten-Jalousietastern mit IR-Empfänger, Merten Instabus-IR-Empfängern, Multifunktionsastern mit IR-Empfänger und Instabus-ARGUS-Präsenz mit IR-Empfänger. Zusätzlich können Sie bis zu 7 weitere Geräte ansteuern, z.B.:

- Fernseher
- Videorecorder
- Satelliten-Empfänger
- HiFi-Anlage oder
- ein anderes Gerät mit IR-Fernbedienung.

Sie haben mit der Merten Distance 2050programmable alle Fernsteuerfunktionen vom Fernseher bis zur Lichtsteuerung in einer einzigen Fernbedienung vereint.

Mit Hilfe der Lernfunktion können Sie individuell bis zu 120 Befehle Ihrer Fernbedienung übernehmen. Damit die Merten Distance 2050programmable von Beginn an zu Ihrer vollsten Zufriedenheit funktioniert, muss sie zunächst auf die entsprechenden Geräte eingestellt werden.

Es ist empfehlenswert, nach dem Einsetzen der Batterien ein komplettes Reset durchzuführen.

Einsetzen und Auswechseln der Batterien

Die Fernbedienung wird über 4 Batterien des Typs AAA (Microzellen) mit Strom versorgt. Je nach Hersteller werden die Batterien auch unter folgenden Typen-bezeichnungen angeboten: LR03, R03, AM4, UM4 oder E92. Wir empfehlen, auslaufsichere Batterien zu verwenden und die Batterien zu entnehmen, wenn die Fernbedienung längere Zeit nicht benutzt wird.

Ein Wechsel der Batterien wird erforderlich, wenn die grüne LED bei Betätigung einer Taste nicht mehr aufleuchtet oder die Funktionen nicht mehr zuverlässig ausgeführt werden. Bei normalem Gebrauch ist dies etwa alle 10-12 Monate der Fall. Ein Wechsel sollte jedoch spätestens nach 15 Monaten erfolgen.

Belassen Sie die alten Batterien in der Fernbedienung, bis Sie neue zur Hand haben. Wechseln Sie die Batterien zügig aus, damit Ihre Code-Einstellungen gespeichert bleiben.

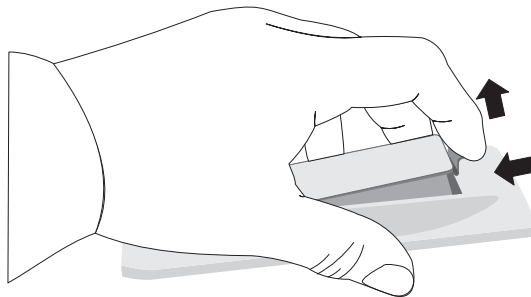

Batteriefach auf der Rückseite der Merten Distance 2050programmable öffnen. Dazu Verriegelung in Pfeilrichtung drücken und Abdeckung abnehmen.

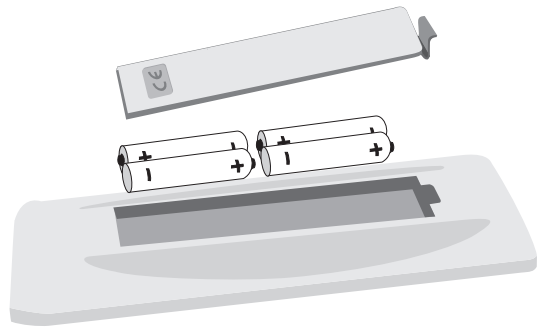

Die Batterien gemäß Abbildung bzw. Gravur einlegen. Die +/- -Angaben im Batteriefach müssen mit den +/- -Angaben auf den Batterien übereinstimmen.

**! Bei falsch eingelegten Batterien ist die Fernbedienung nicht funktionsfähig.
■ Falsch eingelegte Batterien können die Elektronik beschädigen.**

Deckel wieder aufsetzen.

Bei defekten Zellen oder wenn die neuen Batterien erst nach längerer Zeit eingesetzt werden, ist es möglich, dass die gespeicherten Codes gelöscht werden. In diesem Falle müssen Sie die Codes neu eingeben. Notieren Sie sich deshalb am besten die eingestellten Codes in der Liste auf der Ausklappseite.

Bitte entsorgen Sie verbrauchte Batterien gemäß den gesetzlichen Verordnungen.

Vorbereitung / Mertenspezifische Funktionen

Reset durchführen

Sie können wahlweise alle Bereiche auf die Basis-Einstellungen zurücksetzen oder gezielt nur einen Bereich löschen.

Reset für alle Bereiche



Dieser Reset sollte immer vor der Erst-Inbetriebnahme nach dem Einlegen der Batterien erfolgen. Wenn Sie die Merten Distance 2050programmable auf die Basis-Einstellungen zurücksetzen wollen, führen Sie folgende Schritte aus:

-  Shift-Taste drücken und halten
 - Reset-Taste kurz mit Bleistiftspitze betätigen
- Nach dem Loslassen signalisiert zweimaliges kurzes Blinken, dass der Reset erfolgreich durchgeführt wurde.

Reset für einen Bereich

Wenn Sie einem Bereich ein neues Gerät zuordnen oder den Bereich über die Lernfunktion programmieren möchten, führen Sie für diesen Bereich ein Reset durch.

z.B.  Bereichstaste drücken (TV, VCR, SAT)

oder  +  Für zweite Ebene Shift-Taste drücken und halten, dann Bereichstaste drücken (TV, VCR, SAT, AUX)

 CODE Codetaste drücken.

LED blinkt einmal.

 eingeben.

LED blinkt bei jeder Ziffer einmal.

Danach leuchtet die LED noch zweimal kurz auf.

Der Speicherplatz ist wieder frei und kann neu belegt werden.

Bei langem Blinkzeichen Vorgang wiederholen.

Sie können mit der Merten Distance 2050programmable sowohl Merten-IR-Empfänger als auch Merten Instabus-IR-Empfänger bedienen. Bevor Sie Ihre Merten Distance 2050programmable benutzen können, müssen Sie jedoch die Grundeinstellung für den Merten-Bereich vornehmen.

Aktivieren des Merten-Code

Um die Merten-Funktionen nutzen zu können, müssen Sie zunächst den Code für den Merten-Bereich eingeben:

 Merten-Bereichstaste drücken.

 CODE Code-Taste drücken.

LED blinkt einmal kurz.

 eingeben.

Innerhalb von 5 Sekunden nach Betätigen der Code-Taste Code eingeben.

LED blinkt bei jeder Ziffer einmal, am Ende nochmals zweimal.

Zweimaliges kurzes Blinken signalisiert, dass der Code gespeichert wurde.

Bei langem Blinken Vorgang wiederholen.

Einsatz mit Merten TELE-Sensorflächen Art.-Nr. 5709 .., 5748 .., 5749 .. und 5750 ..

Sie können mit der Merten Distance 2050programmable über die Tasten 1 - 10 bis zu 10 IR-Empfänger ansteuern. Die Kanalzuordnung erfolgt in den Empfängern.

So schalten bzw. dimmen Sie bei Geräten mit TELE-Sensorfläche:

 Merten-Bereichstaste drücken.

 Kurzes Betätigen der Kanaltaste zum Ein- und Ausschalten.

 Längeres Betätigen der Kanaltaste zum Dimmen.

Mertenspezifische Funktionen

Einsatz mit Merten Jalousietaster mit IR-Empfänger Art.-Nr. 5804 .., 5824 .., 5844 ..

Sie können mit der Merten Distance 2050programmable bis zu 15 Jalousietaster mit IR-Empfänger ansteuern. Die Kanalzuordnung erfolgt über DIP-Schalter im Empfänger. (Einstellung gemäß Bedienungsanleitung der Jalousiesteuerung)



Merten-Bereichstaste drücken.



Die Kanäle 1-10 steuern Sie über die Tasten 1 -10 des Ziffernblocks an.



Die Kanäle 11 - 15 erreichen Sie durch Kombination der Tastenreihe unter der Klappe und der Tasten des Ziffernblocks



Beispiel:



Anschließend kann über langes Betätigen der + Taste die Jalousie / das Rollo hochgefahren und über die - Taste heruntergefahren werden.

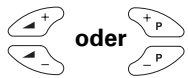

Kurzes Betätigen der + bzw. - Taste stoppt die Bewegung und verstellt die Lamellen bei Jalousien.

Hinweis

Die Kanalzuordnung der +/- Tasten bleibt solange erhalten, bis ein anderer Kanal ausgewählt wird. Deshalb kann die Jalousiesteuerung über die +/- Tasten ohne erneute Kanalauswahl bedient werden.

Einsatz mit Merten Instabus-IR-Empfängern Art.-Nr. 6217 .., 6218 .. und 6235 ..

Hinweis für den Elektrofachmann:
Für die Parametrierung gelten ausschließlich die Hinweise im Instabus-Produktthandbuch.

Sie können mit der Merten Distance 2050programmable bis zu 49 Funktionen ausführen. Die Zuordnung der einzelnen Funktionen erfolgt im Rahmen der Instabus-Programmierung durch Ihren Elektrofachmann.



Merten-Bereichstaste drücken.

Funktion wählen.



Funktion 1-10 steuern Sie über die Tasten 1 -10 des Ziffernblocks an.



Die Funktionen 11-49 erreichen Sie durch Kombination der Tastenreihe unter der Klappe und des Ziffernblocks.

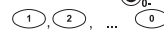

Wenn mehr als drei Sekunden zwischen den beiden Zifferneingaben liegen, wird jede Eingabe als Einzelingabe interpretiert.

Funktionen bei Geräten mit Instabus-IR-Empfängern

Mit der Merten Distance 2050programmable können je nach Programmierung der Instabus-IR-Empfänger Schalt-, Tast-, Dimm-, Jalousie- oder sonstige Steuerungsfunktionen ausgeführt werden.



Schalten

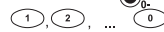

Umschalten: Schaltet abhängig vom aktuellen Schaltzustand auf den anderen Schaltzustand um. Zum Schalten genügt ein kurzer Druck auf die entsprechende Kanaltaste.



Tasten (Flanken)

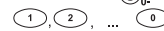

Je nach Programmierung des Instabus-IR-Empfängers sind unterschiedliche Funktionen möglich, zum Beispiel: Einschalten beim Drücken, Ausschalten beim Loslassen der Kanaltaste (oder umgekehrt)
Ein- / Ausschalter: Schaltet unabhängig vom aktuellen Schaltzustand ein oder aus.

Mertenspezifische Funktionen

Dimmen

Abhängig von der Voreinstellung der Instabus-Komponenten, kann auf zwei verschiedene Arten gedimmt werden. Bitte fragen Sie Ihren Elektrofachmann, welche Variante er vorgesehen hat.

Dimmen nur über Kanaltaste

Die Bedienung erfolgt nur über die Kanaltaste ähnlich der eines konventionellen TELE-Dimmers:

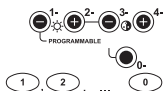

Kurzes Betätigen der Kanaltaste schaltet das Licht an und aus.



Längeres Betätigen der Kanaltaste dimmt das Licht.

Die Dimm- / Schalt-Richtung ist vom aktuellen Schaltzustand abhängig und wechselt nach jedem Loslassen der Kanaltaste.

Dimmen über Kanal- und Richtungstasten

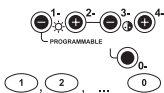

Die Auswahl des Kanals erfolgt über die entsprechende Kanaltaste.



Anschließend kann über die + Taste eingeschaltet bzw. hochgedimmt und über die - Taste ausgeschaltet bzw. heruntergedimmt werden.

Kurzes Betätigen der + bzw. - Taste schaltet das Licht an und aus, längeres Betätigen dimmt das Licht. Die Kanalzuordnung der +/- Tasten bleibt solange erhalten, bis ein anderer Kanal ausgewählt wird. Deshalb kann dieser Kanal über die +/- Tasten ohne erneute Kanalauswahl geschaltet bzw. gedimmt werden.

Jalousie

Abhängig von der Voreinstellung der Instabus-Komponenten, kann die Jalousie- bzw. Rollladensteuerung auf zwei verschiedene Arten erfolgen. Bitte fragen Sie Ihren Elektrofachmann, welche Variante er vorgesehen hat.

Steuerung nur über Kanaltaste

Die Bedienung erfolgt nur über eine Kanaltaste der Merten Distance 2050programmable.

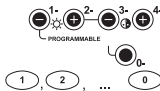

Längeres Betätigen der Kanaltaste fährt die Jalousie bzw. den Rollladen herauf oder herunter.

Kurzes Betätigen der Kanaltaste stoppt die Jalousiebewegung und schaltet für den folgenden Befehl die Wegrichtung um.

Mehrfaches kurzes Betätigen stellt stufenweise die Neigung bei Jalousien.

Steuerung über Kanal- und Richtungstasten

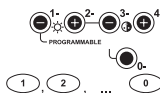

Die Auswahl des Kanals erfolgt über die entsprechende Kanaltaste.



Anschließend kann über langes Betätigen der + Taste die Jalousie / das Rollo hochgefahren und über die - Taste heruntergefahren werden.

Kurzes Betätigen der + bzw. - Taste stoppt die Bewegung und stellt stufenweise die Neigung der Lamellen. Die Kanalzuordnung der +/- Tasten bleibt solange erhalten, bis ein anderer Kanal ausgewählt wird. Deshalb kann dieser Kanal über die +/- Tasten ohne erneute Kanalauswahl bedient werden.

Einsatz mit Merten PLANTEC-Instabus-Multifunktionstastern mit IR-Empfänger Art.-Nr. 6230 08

Die Merten Distance 2050programmable stellt alle Funktionen des Multifunktionstasters über zwei Zifferntasten (Kanaltasten) zur Verfügung. Somit können bis zu 4 Licht- bzw. Jalousiekreise fernbedient werden. Beispiel Dimmen: Kurzes Betätigen von Taste 1 schaltet das Licht an, längeres Betätigen dimmt das Licht hoch. Kurzes Betätigen von Taste 2 schaltet das Licht aus, längeres Betätigen dimmt das Licht herunter.

1		2
3	-	4
5		6
7		8

Zuordnung der Kanalnummern zu den Tasten des Multifunktionstasters

! Die +/- Tasten haben bei der Ansteuerung der Multifunktionstaster keine Funktion!

Mertenspezifische Funktionen

Einsatz mit Merten ARTEC-Instabus-Multifunktions-tastern mit IR-Empfänger Art.-Nr. 6228 ..

Die Merten Distance 2050programmable stellt alle Funktionen des Multifunktions-tasters über zwei Zifferntasten (Kanaltasten) zur Verfügung. Somit können bis zu 4 Licht- bzw. Jalousiekreise fernbedient werden.

Beispiel Dimmen: Kurzes Betätigen von Taste 1 schaltet das Licht an, längeres Betätigen dimmt das Licht hoch. Kurzes Betätigen von Taste 2 schaltet das Licht aus, längeres Betätigen dimmt das Licht herunter.

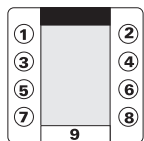

Zuordnung der Kanalnummern zu den Tasten des Multifunktions-tasters.

Die Zusatzfunktion ist über die Taste  erreichbar.

Einsatz mit Merten Instabus-ARGUS-Präsenzmelder mit IR-Empfänger Art.-Nr. 6305 19

Zum Schalten und Dimmen stehen die Kanäle 1 - 6 zur Verfügung. Kurzes Tasten schaltet das Licht an und aus, längeres Betätigen der jeweiligen Kanaltaste dimmt das Licht auf und ab (Ein-Tasten-Bedienung).

Die Kanäle 7 - 10 sind für bis zu 2 Jalousiekreise reserviert. Die Bedienung erfolgt über zwei Kanaltasten pro Kreis (Ein Kanal für AUF, der zweite Kanal für AB).

Die +/- Tasten haben bei der Ansteuerung der Multifunktions-taster und ARGUS-Präsenz mit IR-Empfänger keine Funktion!

Aktivieren der TV-, Video-, SAT- oder Audio-Einstellungen

Da es keine einheitliche Verschlüsselung der Infrarot-Befehle gibt, verwendet jeder Hersteller eigene Übertragungscodes, die sich sogar von Gerätetyp zu Gerätetyp unterscheiden. In Ihrer Merten Distance 2050programmable sind die Befehle von ca. 25.000 verschiedenen Geräten gespeichert. Um Ihre TV-, Video-, SAT- oder Audio-Geräte mit der Merten Distance 2050programmable zu bedienen, müssen Sie den Ihrer Original-Fernbedienung zugeordneten Code aktivieren.

Einstellungen bei bekanntem Hersteller

Wenn der Hersteller Ihrer Fernbedienung in der Codeliste enthalten ist, können Sie einen gezielten Suchlauf durchführen. Notieren Sie sich den Code des Herstellers (dies ist die fettgedruckte Zahl neben dem Herstellernamen in der Codeliste, z.B. Philips Code = 0038) und führen Sie einen gezielten Suchlauf durch.

TV-, Video-, SAT- oder Audio-Gerät einschalten.

Videorecorder oder Audio-Gerät mit eingelegter Kassette oder CD auf Bereitschaft schalten.

z.B.  Bereichstaste drücken (TV, VCR, SAT)

oder  Für zweite Ebene SHIFT-Taste drücken und halten, dann Bereichstaste drücken (TV, VCR, SAT, AUX)

 Codetaste drücken.

LED blinkt einmal kurz. Herstellercode innerhalb von 5 Sekunden nach dem Drücken der Codetaste eingeben

 Herstellercode eingeben

LED blinkt bei jeder Ziffer einmal.

Suchlauf durchführen

 Dazu die Merten Distance 2050programmable auf das Gerät richten und die AUS-Taste drücken und gedrückt halten.

 Beim Videorecorder statt der AUS-Taste die ►-Taste benutzen.

bzw.

Das Blinken der LED signalisiert den aktiven Suchlauf. Sobald das Gerät reagiert, die Taste der Fernbedienung loslassen.

Der Suchlauf kann bis zu 4 Minuten dauern. Das Ende wird durch fünf kurze Blinkzeichen angezeigt.

Bei einem langen Blinkzeichen Vorgang wiederholen. Wenn Sie die Taste loslassen, wird der zuletzt übertragene Code gespeichert.

Aktivieren der TV-, Video-, SAT- oder Audio-Einstellungen

Funktion prüfen

Überprüfen Sie, ob Sie mit der Merten Distance 2050programmable die wichtigsten Funktionen der Original-Fernbedienung ausführen können.

Alle Hauptfunktionen verfügbar

Ist dies der Fall, ist die Merten Distance 2050programmable betriebsbereit. Eventuelle Zusatzfunktionen, für die es keine eigene Taste gibt, stehen über eine Tastenkombination zur Verfügung oder können einer programmierbaren Taste zugewiesen werden. Hierzu ermitteln Sie zunächst den per Suchlauf gefundenen Geräte-Code.

Damit Sie bei einem Batteriewechsel den Suchlauf nicht erneut durchführen müssen, sollten Sie sich den Code auf Seite 3 notieren.

Code auslesen

z.B.  Bereichstaste drücken (TV, VCR, SAT)

oder  Für zweite Ebene SHIFT-Taste drücken und halten, dann Bereichstaste drücken (TV, VCR, SAT, AUX)

 Shift- und Code-Tasten gleichzeitig drücken.

Die LED zeigt den aktuell gespeicherten Code per Blinkzeichen an. Der Code besteht aus vier Ziffern. Die Null wird als langes Blinkzeichen ausgegeben, alle übrigen Ziffern entsprechen der Summe der kurzen Blinkzeichen. Die einzelnen Ziffern sind durch eine kurze Pause getrennt. Beispiel:

4 x kurz, 1 x lang, 2 x kurz, 3 x kurz = Code 4023

Wie Sie die Zusatzfunktionen bedienen können, lesen Sie im Abschnitt "Selten benutzte Funktionen" auf Seite 11.

Wenn Sie die genaue Typenbezeichnung gefunden haben, notieren Sie sich den zugehörigen Code am besten in der Tabelle auf Seite 3.

Manche Hauptfunktionen fehlen

Funktionieren die Hauptbefehle nur teilweise oder fehlerhaft, wurde nicht der richtige Code erkannt. In diesem Falle müssen Sie den Suchlauf wiederholen. Je nach Hersteller kann dies mehrmals notwendig sein.

Wenn Sie per Suchlauf keine passende Voreinstellung gefunden haben oder keinen Suchlauf durchführen möchten, können Sie die einzelnen Funktionen auch manuell programmieren. Wie dies geht, lesen Sie im Abschnitt "Programmierung über Lernfunktion" auf Seite 11.

Einstellung bei bekanntem Gerätecode

Wenn Sie ein Reset durchgeführt haben oder der Geräte-Code überschrieben oder gelöscht wurde, können Sie den per Suchlauf ermittelten Gerätecode auch direkt eingeben.

Eingabe des Geräte-Codes

Geben Sie den Ihrer Original-Fernbedienung zugeordneten Code wie folgt ein:

z.B.  Bereichstaste drücken (TV, VCR, SAT)

oder  Für zweite Ebene SHIFT-Taste drücken und halten, dann Bereichstaste drücken (TV, VCR, SAT, AUX)

 Code-Taste drücken

LED blinkt einmal kurz. Innerhalb von 5 Sekunden nach Betätigen der Code-taste die vier Ziffern des Fernbedienungs-Codes eingeben.

 Gefundenen Code eingeben

LED blinkt bei jeder Ziffer einmal, am Ende nochmals zweimal.

Zweimaliges kurzes Blinken signalisiert, dass der Code gespeichert wurde.

Bei langem Blinken Vorgang wiederholen.

Funktion prüfen

Überprüfen Sie, ob Sie mit der Merten Distance 2050programmable die wichtigsten Funktionen der Original-Fernbedienung ausführen können.

Alle Hauptfunktionen verfügbar

Wenn alle Hauptfunktionen einwandfrei funktionieren, ist Ihre Merten Distance 2050programmable betriebsbereit.

Eventuelle Zusatzfunktionen, für die es keine eigene Taste gibt, stehen über eine Tastenkombination zur Verfügung oder können den programmierbaren Tasten zugewiesen werden. Wie dies gemacht wird, lesen Sie im Kapitel "Selten benutzte Funktionen" auf Seite 11.

Aktivieren der TV-, Video-, SAT- oder Audio-Einstellungen

Hersteller unbekannt

Wenn der Hersteller des Gerätes unbekannt oder nicht in der Codeliste aufgeführt ist, kann ein kompletter Suchlauf durchgeführt werden. Alternativ können alle Fernbedienungsfunktionen im Lernmodus auf die Merten Distance 2050programmable übertragen werden. Die notwendigen Schritte sind im Kapitel "Programmierung über Lernfunktion" auf Seite 11 beschrieben.

So führen Sie einen kompletten Suchlauf durch:

TV-, Video-, SAT- oder Audio-Gerät einschalten.

Videorecorder oder Audio-Gerät mit eingelegerter Kassette oder CD auf Bereitschaft schalten.

z.B.  Bereichstaste drücken (TV, VCR, SAT)

oder  Für zweite Ebene Shift-Taste drücken und halten, dann Bereichstaste drücken (TV, VCR, SAT, AUX)

 Code-Taste drücken.

LED blinkt einmal kurz. Innerhalb von 5 Sekunden den Suchlauf starten.

Suchlauf durchführen

 Dazu die Merten Distance 2050programmable auf das Gerät richten und die AUS-Taste drücken und gedrückt halten. Beim Videorecorder statt der AUS-Taste die ►-Taste benutzen.

bzw.



Das Blinken der LED signalisiert den aktiven Suchlauf.

Sobald das Gerät reagiert, die Taste der Fernbedienung loslassen. Der Suchlauf kann bis zu 15 Minuten dauern. Das Ende wird durch fünf kurze Blinkzeichen angezeigt.

Bei einem langen Blinkzeichen Vorgang wiederholen.

Wenn Sie die Taste loslassen, wird der zuletzt übertragene Code gespeichert.

Funktion prüfen

Überprüfen Sie, ob Sie mit der Merten Distance 2050programmable die wichtigsten Funktionen der Original-Fernbedienung ausführen können.

Alle Hauptfunktionen verfügbar



Ist dies der Fall, ist die Merten Distance 2050programmable betriebsbereit. Eventuelle Zusatzfunktionen, für die es keine eigene Taste gibt, stehen über eine Tastenkombination zur Verfügung oder können einer programmierbaren Taste zugewiesen werden. Hierzu ermitteln Sie zunächst den per Suchlauf gefundenen Geräte-Code.

Damit Sie bei einem Batteriewechsel den Suchlauf nicht erneut durchführen müssen, sollten Sie sich den Code in der Tabelle auf Seite 3 notieren.

Code auslesen

z.B.  Bereichstaste drücken (TV VCR. SAT)

oder  Für zweite Ebene Shift-Taste drücken und halten, dann Bereichstaste drücken (TV, VCR, SAT, AUX)

  Shift- und Code-Tasten gleichzeitig drücken.

Die LED zeigt den aktuell gespeicherten Code per Blinkzeichen an. Der Code besteht aus vier Ziffern. Die Null wird als langes Blinkzeichen ausgegeben, alle übrigen Zahlen entsprechen der Summe der kurzen Blinkzeichen. Die einzelnen Ziffern sind durch eine kurze Pause getrennt.

Beispiel:

4 x kurz, 1 x lang, 2 x kurz, 3 x kurz = Code 4023

Wie Sie die Zusatzfunktionen bedienen können, lesen Sie im Abschnitt "Selten benutzte Funktionen" auf Seite 11.

Manche Hauptfunktionen fehlen

Funktionieren die Hauptbefehle nur teilweise oder fehlerhaft, wurde nicht der richtige Code erkannt. In diesem Falle müssen Sie den Suchlauf wiederholen. Dies kann mehrmals notwendig sein.

Wenn Sie per Suchlauf keine passende Voreinstellung gefunden haben oder keinen Suchlauf durchführen möchten, können Sie die einzelnen Funktionen auch manuell programmieren. Wie dies geht, lesen Sie im Abschnitt "Programmierung über Lernfunktion" auf Seite 11.

Aktivieren der TV-, Video-, SAT- oder Audio-Einstellungen

Selten benutzte Funktionen

Spezielle Zusatzfunktionen, für die es keine eigene Taste auf Ihrer Merten Distance 2050programmable gibt, stehen über eine Tastenkombination zur Verfügung oder können den programmierbaren Tasten zugewiesen werden.

Suchen Sie im Codeverzeichnis den für Ihre Fernbedienung ermittelten Code. Neben dem Code finden Sie eine Tabelle mit Symbolen und Ziffern. Die erste Zeile enthält die Tastenbezeichnung der Original-Fernbedienung, in der zweiten Zeile steht die Tastenkombination, mit der Sie diese Funktion bei Ihrer Merten Distance 2050programmable aufrufen können.

Beispiel:

1001	11	12	13	14	15	16		-		+	-		+
	59	39	55	47	63	33	56	54	38	58	42		

Bei der Fernbedienung mit dem Code Nr. 1001 wird die Helligkeit über die Ziffern 58 (dunkler) und 42 (heller) geregelt.

Wenn der von Ihnen ermittelte Gerätecode mehrfach mit Zusatzbuchstaben aufgeführt ist, versuchen Sie, die Version über einen Vergleich mit den Symbolen zu ermitteln oder probieren Sie einfach die verschiedenen Varianten aus. Notieren Sie sich dann den für Ihre Fernbedienung zutreffenden Zusatzbuchstaben hinter dem Code in der Tabelle auf Seite 3. So erleichtern Sie sich später den Zugriff auf die Zusatzfunktionen.

Zifferneingabe

Um die entsprechende Funktion auszuführen,



Shift-Taste gedrückt halten und erst nach Eingabe der ersten Ziffer loslassen.



Die dem jeweiligen Symbol zugeordneten Ziffern eingeben.

Bei Funktionen wie Kontrast- oder Helligkeitseinstellung die letzte Zifferntaste solange gedrückt halten, bis Sie den gewünschten Einstellwert erreicht haben.

Belegung der Programmertasten

Es ist sinnvoll, den Funktionen, die Sie öfter benötigen, eine der frei programmierbaren Tasten zuzuweisen. Für jedes programmierte Gerät können die Tasten frei belegt werden.

Hierzu sind folgende Schritte notwendig:

z.B.  Bereichstaste drücken (TV, VCR, SAT)

oder  Für zweite Ebene Shift-Taste drücken und halten, dann Bereichstaste drücken (TV, VCR, SAT, AUX)



Shift-Taste drücken und halten.

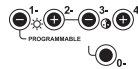

Zu belegende Programmtaste drücken.



Shift-Taste loslassen.



Ziffernfolge der gewünschten Funktion gemäß Tabelle eingeben.

Zwei kurze Blinkzeichen quittieren, dass die Taste mit dem Befehl belegt wurde.

Funktionstest durchführen.

Programmierung über Lernfunktion

Die Merten Distance 2050programmable kann bis zu 120 Steuerbefehle speichern. Bis auf die Bereichstasten, die Shift-Taste und die Codetaste können die Funktionen jeder beliebigen Taste zugeordnet werden.

Freigabe des Speicherbereichs

Damit Tasten nicht versehentlich doppelt belegt werden, können nur den Tasten neue Funktionen zugewiesen werden, denen noch nichts zugeordnet wurde. Deshalb sollte bei einer Neuprogrammierung zuerst der Speicher des gewünschten Bereiches gelöscht werden.

z.B.  Bereichstaste drücken (TV, VCR, SAT)

oder  Für zweite Ebene SHIFT-Taste drücken und halten, dann Bereichstaste drücken (TV, VCR, SAT, AUX)



Codetaste drücken.

LED blinkt einmal.



eingeben

LED blinkt bei jeder Ziffer einmal.





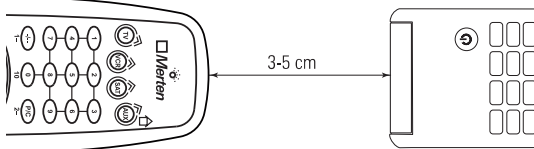

Danach leuchtet die LED noch zweimal kurz auf. Der Speicherplatz ist frei und kann neu belegt werden. Bei langem Blinkzeichen Vorgang wiederholen.

Aktivieren der TV-, Video-, SAT- oder Audio-Einstellungen

Zuordnung eines Befehls

Damit die Merten Distance 2050programmable die Befehle der Original-Fernbedienung korrekt erkennen kann, legen Sie die beiden Fernbedienungen Kopf an Kopf mit einem Abstand von 3-5 cm auf den Tisch.



- z.B.**  Bereichstaste drücken (TV, VCR, SAT)
- oder**  Für zweite Ebene Shift-Taste drücken und halten, dann Bereichstaste drücken (TV, VCR, SAT, AUX)
-  Codetaste drücken
- LED leuchtet kurz auf
-  eingeben (innerhalb von 5 Sekunden)
- LED leuchtet nach jeder eingegebenen Ziffer nach jeder eingegebenen Ziffer kurz auf.
-  Zu belegende Taste der Merten Distance 2050programmable innerhalb von 5 Sekunden drücken
- LED leuchtet etwa 5 Sekunden.
-  Während die LED leuchtet, die entsprechende Taste der Original-Fernbedienung drücken und solange halten, bis LED an der Merten Distance 2050programmable erlischt.

Wenn die Übertragung erfolgreich war, blinkt die LED nochmals zweimal kurz.
 Wenn der Befehl nicht erkannt wurde, leuchtet die LED nochmals lang. Dann den kompletten Programmiervorgang für diese Funktion wiederholen. Eventuell Speicherplatz löschen.
 Um sofort einen weiteren Befehl zu programmieren, betätigen Sie innerhalb von 10 Sekunden die nächste Taste der Merten Distance 2050programmable und fahren Sie wie oben beschrieben fort.
 Wenn innerhalb der 10 Sekunden keine weitere Eingabe erfolgt, zeigt ein langes Blinkzeichen an, dass der Lernmodus beendet ist.





Zur Eingabe weiterer Lernbefehle muss dann der Lernmodus neu eingeleitet werden.

Funktionskontrolle an zu bedienendem Gerät

Funktion an entsprechendem Gerät ausprobieren. Sollte ein Befehl nicht wie gewünscht funktionieren, muss vor einer Neuprogrammierung der jeweilige Speicherplatz gelöscht werden.

Löschung eines im Lernmodus belegten Speicherplatzes

Jeder Speicherplatz kann pro Bereich nur einmal belegt werden. Um versehentliches Ändern zu vermeiden, muss ein belegter Speicherplatz gelöscht werden, bevor er neu belegt werden kann. Über Code voreingestellte Befehle können überschrieben werden. Beim Löschen wird jedoch nur der nachträglich eingegebene Befehl gelöscht, so dass der werkseitig eingestellte Befehl wieder zur Verfügung steht.

- z.B.**  Bereichstaste drücken (TV, VCR, SAT)
- oder**  Für zweite Ebene Shift-Taste drücken und halten, dann Bereichstaste drücken (TV, VCR, SAT, AUX)
-  Codetaste drücken.
- LED leuchtet kurz auf.
-  eingeben (innerhalb von 5 Sekunden).
- LED leuchtet nach jeder eingegebenen Ziffer kurz auf.
-  zu löschende Taste betätigen.

LED leuchtet zweimal kurz auf. Der Speicherplatz ist wieder frei und kann neu belegt werden.
 Bei langem Blinkzeichen Vorgang wiederholen.

Tipps / Garantierklärung

Ermittlung eines bereits gespeicherten Gerätes

Wenn Sie nicht mehr wissen, welchem Gerät Sie welche Bereichstaste zugeordnet haben, können Sie den aktuell gespeicherten Code auslesen und im Codeverzeichnis nachschlagen. Hierzu führen Sie die folgenden Schritte aus:

z.B.  Bereichstaste drücken (TV, VCR, SAT)

oder  Für zweite Ebene SHIFT-Taste drücken und halten, dann Bereichstaste drücken (TV, VCR, SAT, AUX)

  Shift- und Code-Tasten gleichzeitig drücken.

Die LED zeigt den aktuell gespeicherten Code per Blinkzeichen an. Der Code besteht aus vier Ziffern. Die Null wird als langes Blinkzeichen ausgegeben, alle übrigen Ziffern entsprechen der Summe der kurzen Blinkzeichen. Die einzelnen Ziffern sind durch eine kurze Pause getrennt. Notieren Sie sich den per Suchlauf ermittelten Code.
Beispiel:
4 x kurz, 1 x lang, 2 x kurz, 3 x kurz = Code 4023

Tipps

LED leuchtet beim Betätigen einer Taste nicht.

- Batterien richtig eingesetzt?
- Batterien leer?
- Haben die Batterien sicheren Kontakt ?

LED leuchtet, Funktion wird nicht ausgeführt.

- Richtiger Bereich gewählt?
- Stimmt der Code für den Bereich?
(Siehe Abschnitt "Ermitteln eines bereits gespeicherten Gerätes")

Lieferumfang

- Fernbedienung Merten Distance 2050programmable
- Codeliste
- Diese Bedienungsanleitung

Reinigungshinweis

Bitte verwenden Sie zum Reinigen des Gerätes ausschließlich trockene Tücher. Nasse oder mit Reinigungsflüssigkeit getränkte Tücher können zur Zerstörung des Gerätes führen.

Garantieerklärung

Wir gewähren für Merten-Fernbedienungen ab Kauf des Gerätes durch den Endverbraucher 12 Monate Garantie. Bei Beanstandungen, die auf einen innerhalb der Gewährleistungsfrist beruhenden Materialfehler zurückzuführen sind, leistet das Werk kostenlosen Ersatz, wenn das schadhafte Gerät mit Kaufbeleg und Fehlerangabe eingesandt wird.

Die Mängelhaftung bezieht sich nicht auf Transportschäden sowie Schäden infolge Nichtbeachtung der Bedienungsanleitung.

Im Falle eines Defektes die Fernbedienung bitte mit einer Fehlerbeschreibung und dem Garantiebeleg direkt an Merten senden.

Garantiebeleg

Merten Distance 2050programmable
Art.-Nr. 5707 22

Verkaufsdatum: _____

Stempel / Unterschrift des Händlers: _____

Absender: _____

Festgestellte Mängel: _____



Merten GmbH & Co. KG
Elektrotechnik • Elektronik

Service Zentrum
Fritz-Kotz-Straße 8
D-51674 Wiehl

Telefon: (0 22 61) 7 02-01
Telefax: (0 22 61) 7 02-2 84
Internet: <http://www.merten.de>

Technische Auskünfte erhalten Sie bei unserer

Infoline

Telefon: 0 180 5 21 25 81
Telefax: 0 180 5 21 25 82
Telefon: 0 800 63 78 36 40
Telefax: 0 800 63 78 36 30
E-Mail: infoline@merten.de