

# KURZANLEITUNG

## TÜRSPRECHANLAGEN UND VIDEO-SYSTEME MIT TWINBUS NETZGERÄT 1 7573 01

- Allgemeines
- Installation
- Montage
- Inbetriebnahme
- Türstation/Netzgeräte
- Service

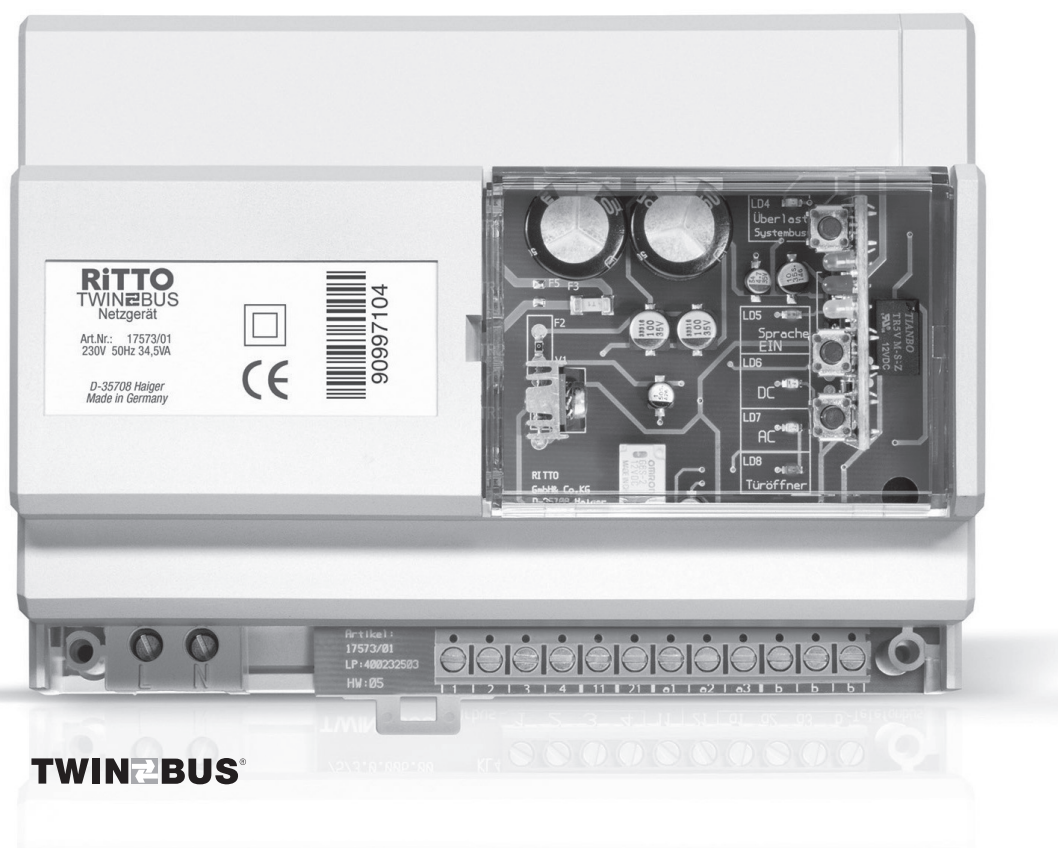

## Inhalt

<b>Bevor Sie weiterlesen...</b>	<b>3</b>
Umgang mit dieser Unterlage . . . . .	3
Erklärung der verwendeten Symbole . . . . .	3
Abkürzungsverzeichnis . . . . .	4
Klemmenbezeichnungen . . . . .	4
Angabe der Artikelnummern . . . . .	4
<b>Allgemeines</b>	<b>4</b>
Leitungsnetz . . . . .	4
Leitungsführung . . . . .	4
Maximale Leitungslängen . . . . .	5
Besonderheiten bei der Sanierung . . . . .	5
Netzanschluss . . . . .	5
Bestimmungsgemäße Verwendung . . . . .	5
Montageort von Videokameras . . . . .	6
Hinweise zur Rückwärtskompatibilität von Portier Modulen . . . . .	6
Reinigung . . . . .	6
Richtlinien/Konformität . . . . .	6
Gewährleistung . . . . .	6
Der Systembus . . . . .	6
<b>Installation</b>	<b>7</b>
Türsprechanlage für das Ein- oder Mehrfamilienhaus . . . . .	7
Video-Türsprechanlage für das Ein- oder Mehrfamilienhaus . . . . .	8
<b>Montage</b>	<b>11</b>
Netzgerät und Zusatzgeräte . . . . .	11
TwinBus Wohntelefon 1 7630, 1 7650 . . . . .	12
TwinBus Video-Hausstationen 1 7865, 1 7867 . . . . .	13
<b>Inbetriebnahme</b>	<b>14</b>
<b>Türstation/Netzgeräte</b>	<b>16</b>
Busverbinder in der Türstation . . . . .	16
Türstation Portier . . . . .	16
TwinBus Einbaulautsprecher 1 4921 . . . . .	17
TwinBus Erweiterungseinheit 1 4923 . . . . .	18
TwinBus Netzgerät 1 7573 . . . . .	19
TwinBus Türumschaltung 1 4982 . . . . .	20
Video-Netzgerät RGE 1 6481 . . . . .	22
TwinBus Video-Linienverteiler 1 4813 . . . . .	22
<b>Service</b>	<b>23</b>
Messpunkte . . . . .	23
Serviceanzeigen . . . . .	24

## Bevor Sie weiterlesen...

### Umgang mit dieser Unterlage

Diese Kurzanleitung liefert Ihnen Informationen, die Sie zur Installation, Montage und Inbetriebnahme einer TwinBus Türsprechanlage benötigen. Sie ersetzt nicht das Systemhandbuch. Sie soll einen Überblick für die häufigsten Einsatzfälle von Türsprechanlagen und Videosystemen in Ein- oder Mehrfamilienhäusern geben. Es sind nur die im Inhaltsverzeichnis aufgeführten Geräte beschrieben. Das Systemhandbuch kann im Internet unter [www.ritto.de](http://www.ritto.de) angefordert werden.

Bewahren Sie diese Kurzanleitung zum späteren Gebrauch auf.

### Erklärung der verwendeten Symbole

#### Gefahrenhinweise:



#### Art und Quelle der Gefahr

Dieser Gefahrenhinweis warnt vor möglichen Personenschäden.



#### Art und Quelle der Gefahr

Dieser Gefahrenhinweis warnt vor Geräte-, Umwelt- oder anderen Sachschäden.

#### Wichtige Informationen:



#### Hinweis:

Dieses Symbol kennzeichnet keine Sicherheitshinweise, sondern gibt Informationen zum besseren Verständnis der Abläufe.



Dieses Symbol weist darauf hin, das akustische Signal eines Gerätes zu beachten. Durch die Tonlänge wird der Abschluss von Einstellungen quittiert.

### Schaltplansymbole



Dieses Schaltplansymbol kennzeichnet ein verseiltes Adernpaar.



Dieses Schaltplansymbol weist darauf hin, dass die Abschirmung der Leitungen durchverbunden werden muss.

## Abkürzungsverzeichnis

ED	Etagendrucker
TÖ	Türöffner
UV	Unterverteilung

## Klemmenbezeichnungen

a	Busklemme
b	Busklemme
ED	Etagendrucker
<u>ED</u>	Etagendrucker
a1	Hauptbuslinie
a2	Hauptbuslinie
a3	Hauptbuslinie
Va	Busklemme Videobus
Vb	Busklemme Videobus

## Angabe der Artikelnummern

Die Artikelnummer der RITTO Produkte setzt sich aus mehreren Angaben zusammen. Z.B. 1 7630 70

1 7630	. .	Gerät: TwinBus Wohntelefon
	7 .	Farbe: weiß
	. 0	Geräteindex

In diesem Dokument ist jeweils nur die Angabe für das Gerät aufgeführt. Die zur Verfügung stehende Farbvariante und die aktuelle Geräteversion entnehmen Sie bitte dem RITTO Katalog. Teilweise wird der Artikelnummer die Kennung RGE vorangestellt. Diese findet in dieser Anleitung keine Berücksichtigung.

## Allgemeines

### Leitungsnetz

Vorhandene Leitungen können als Busleitungen genutzt werden. Wir empfehlen folgende handelsübliche Fernmeldeleitungen:

- Fernmeldeleitung J-Y (St) Y
- Fernmeldeleitung J-2Y (z) Y mit Zugentlastung
- Fernmelde-Erdkabel längs und querwasserdicht

### Leitungsführung

Es empfiehlt sich, die Busleitung von Teilnehmer zu Teilnehmer zu führen und an der Anschlussklemme der Geräte zu verbinden.

Alle Abschirmungen und freie Adern sind durchzuverbinden und auf Klemme b am TwinBus Netzgerät aufzulegen. Bitte verwenden Sie dazu geeignete, bauseitige Klemmen.

Die verseilte Videoleitung Va/Vb kann generell mit in dem Kabel der abgeschirmten a/b-Leitung geführt werden.

Um die allgemeinen Sicherheitsbestimmungen für Fernmeldeanlagen nach VDE 0800 zu erfüllen und Störbeeinflussungen über die Leitungen zu vermeiden, muss auf getrennte Führung von Netz- und Schutzkleinspannung (TwinBus Leitung) geachtet werden. Bei der Installation ist ein Abstand von 10 cm einzuhalten. Bei gemeinsamer Leitungsführung in Installationskanälen ist ein Trennsteg einzusetzen.

Die Buslinien a/b dürfen nicht mit Abschlusswiderständen abgeschlossen werden.



**Achtung!**

#### Fehlfunktionen durch starke Magnetfelder.

In unmittelbarer Nähe der Netz- und Zusatzgeräte dürfen keine anderen Geräte mit starken Magnetfeldern (Schütze, Trafos, etc.) eingebaut sein. Durch induzierte Spannungsspitzen können Fehlfunktionen ausgelöst werden.

## Maximale Leitungslängen

Der Schleifenwiderstand jeder TwinBus-Linie darf max. 20 Ohm betragen. Dies ergibt folgende maximale Leitungslängen:

Drahtdurchmesser in mm	0,8	0,6
Widerstand in Ohm/m	0,0349	0,0621
Leitungslänge zwischen TwinBus Netzgerät 1 7573 und Wohntelefon oder Video-Hausstation	280 m	160 m
Leitungslänge zwischen TwinBus Netzgerät 1 7573 und Türstation (Beleuchtung)	60 m	30 m
Leitungslänge zwischen TwinBus Netzgerät 1 7573 und Türöffner bis 8 V/1 A	50 m	30 m
Leitungslänge zwischen Netzgerät 1 6481 und Video-Hausstation	100 m	60 m

## Besonderheiten bei der Sanierung



### Hinweis:

Bei vorhandenen YR-Kabeln müssen alle freien Adern am TwinBus Netzgerät als Abschirmung an einer Klemme b aufgelegt werden.

Werden handelsübliche Klingeltaster verwendet, dürfen diese einen Kontaktübergangswiderstand von 10 Ohm nicht überschreiten.

## Netzanschluss



**Achtung!**

### Geräteschäden durch Überspannung oder Kurzschluss.

Durch Überspannung oder Kurzschluss können Geräteschäden entstehen. Der Anschluss erfolgt an 230 V~±10% Netzspannung. Die Einspeisung muss über einen eigenen Leitungsschutzschalter mit max. 16 A erfolgen.

Bitte beachten Sie, dass Sie für Netzgeräte und Netztrafos eine 230 V/AC Spannungsversorgung benötigen, die in den Blockschaltbildern nicht explizit dargestellt ist.

## Elektrostatische Aufladung



**Achtung!**

### Gefahr von Geräteschäden durch elektrostatische Aufladung (ESD).

Durch elektrostatische Aufladung können beim direkten Kontakt mit den Leiterplatten die Geräte zerstört werden. Entladen Sie sich, bevor Sie das Gerät berühren.

## Bestimmungsgemäße Verwendung

Die RITTO Türsprechanlage ist ein System zur Zugangskontrolle sowie der internen Gebäudekommunikation in Wohngebäuden.

Jede andersartige Nutzung gilt als nicht bestimmungsgemäß. Für hieraus resultierende Schäden haftet der Hersteller nicht. Das Risiko hierfür trägt allein der Installateur.

Zur bestimmungsgemäßen Verwendung gehört auch die Einhaltung der Herstellervorschriften für Gebrauch und Wartung. Die Anlage darf nur von Personen installiert und instand gesetzt werden, die hiermit vertraut und über die Gefahren unterrichtet sind.

## Montageort von Videokameras

Eine Kamera erfasst nur einen bestimmten Bereich. Damit z. B. ein Besucher, der gerade geklingelt hat, erfasst wird, muss die Kamera entsprechend montiert werden.

Der Erfassungsbereich variiert entsprechend der unterschiedlichen Erfassungswinkel der Kameramodule.

Die optimale Einbauhöhe ist ca. 1,5 bis 1,6 m.

## Hinweise zur Rückwärtskompatibilität von Portier Modulen

Module des neuen Portier Programms mit den Artikel-Nummern 1 87... können zur Erweiterung einer vorhandenen modularen Türstation oder zum Austausch von vorhandenen Modulen mit den Artikel-Nummern 1 47... kombiniert werden. In diesen Fällen ist zum Anschluss der Module ein Kreuzverbinder 1 8797 einzusetzen.

## Reinigung

Die Oberflächen der TwinBus Geräte können durch Umwelteinflüsse und häufige Nutzung verschmutzen. Reinigen Sie die Oberflächen nur mit einem feuchten Tuch und einem geeigneten, milden Haushaltsreiniger.

Edelstahloberflächen sollten regelmäßig mit einem handelsüblichen Edelstahlpflegemittel gesäubert werden.

Achten Sie darauf, dass Kunststoffteile der Türstation (z. B. Namensschilder) nicht mit dem Pflegemittel in Verbindung kommen.

Beachten Sie die Hinweise des Reinigungsmittelherstellers.

## Richtlinien/Konformität

Alle RITTO TwinBus Geräte werden nach folgenden Richtlinien gebaut:

- EG-Richtlinie „elektromagnetische Verträglichkeit“ 89/336/EWG bzw. 2004/108/EG (nach der zur Zeit gültigen Fassung).
- Niederspannungsrichtlinien 72/23/EWG (nach der zur Zeit gültigen Fassung).

RITTO TwinBus Geräte tragen das CE-Prüfzeichen. Die Konformität wurde nachgewiesen. Die entsprechenden Unterlagen sind beim Hersteller hinterlegt.

## Gewährleistung

Es gelten die allgemeinen Geschäftsbedingungen der Schneider-Electric GmbH.

## Der Systembus

Das Netzgerät und die Zusatzgeräte werden über den Systembus verbunden. Dazu wird der Systembusstecker verwendet, der jedem Zusatzgerät beigelegt ist.

Die Zusatzgeräte erhalten ihre Spannungsversorgung über den Systembus. Wenn die Geräte auf mehreren Tragschienen montiert sind, wird ein Busverbinder 1 6907 statt des Systembussteckers verwendet. Es wird von dem rechten Systembus Anschluss des Gerätes zum linken Systembus Anschluss des Folgegerätes verbunden.



**Gefahr!**

### Lebensgefahr durch elektrischen Schlag.

Bei der Aufputzmontage der Netzgeräte muss die Klemmenabdeckung über dem 230 V Anschluss angebracht werden. Vor dem Entfernen der Klemmenabdeckung muss das Gerät spannungsfrei geschaltet werden.



**Achtung!**

### Beschädigung des Geräts durch Umwelteinflüsse.

Die Geräte dürfen nicht im Freien oder in Feuchträumen montiert werden.

## Installation

### Türsprechanlage für das Ein- oder Mehrfamilienhaus

Jede Wohneinheit kann separat von der Haupteingangstür aus angewählt werden. Die Klingeltaste der Wohnungstür (Etagendrücker) wird direkt am Wohntelefon angeschlossen. Die eingehenden Rufe von der Türstation und dem Etagendrücker (ED) werden automatisch durch unterschiedliche Ruftöne signalisiert. Der Türöffner (TÖ) an der Haupttür kann von allen Wohntelefonen aus betätigt werden.

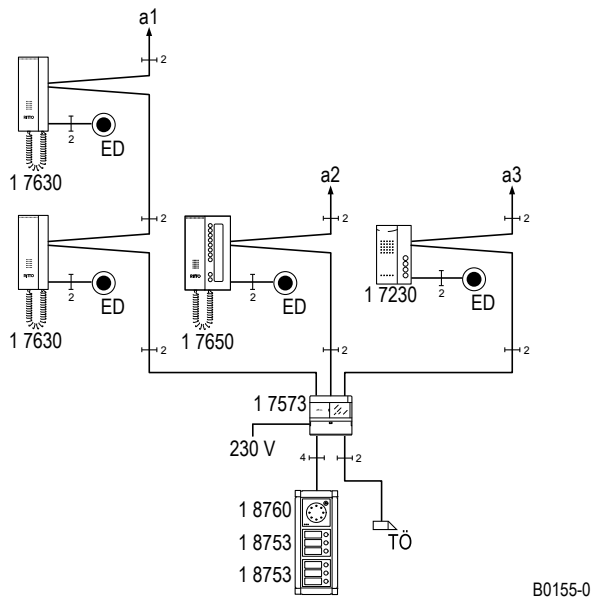

#### Hinweis:

Pro Buslinie a1, a2, a3 können max. 30 Wohntelefone angeschlossen werden. Bei Einsatz der Freisprechstellen 17230 dürfen pro Buslinie max. 25 Sprechstellen und in der Summe nicht mehr als 70 Freisprechstellen angeschlossen werden.

**Blockschaltbild:** Türsprechanlage für das Ein- oder Mehrfamilienhaus.

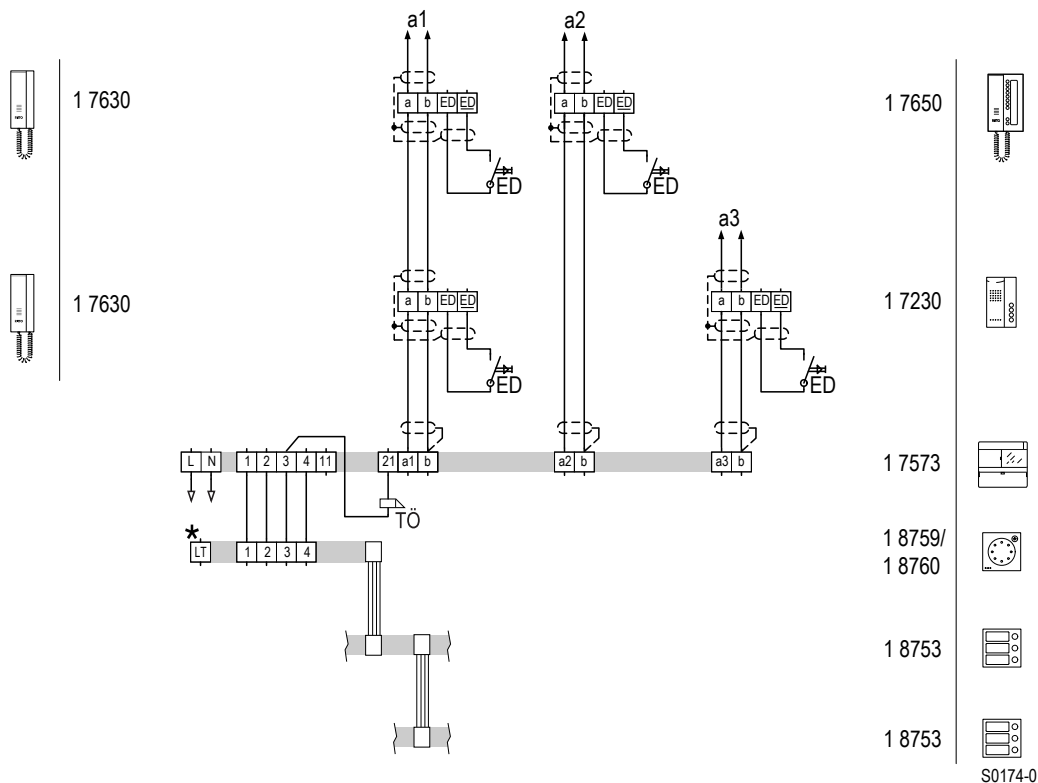

\* Optional bei 18760, bei 18759 ohne Funktion.

**Schaltplan:** Türsprechanlage für das Ein- oder Mehrfamilienhaus.

### Video-Türsprechanlage für das Ein- oder Mehrfamilienhaus mit einer Hauptbuslinie mit Video-Freisprechstelle 1 7875, 1 7877, bzw. Video-Hausstation 1 7865, 1 7867 mit dezentraler Speisung

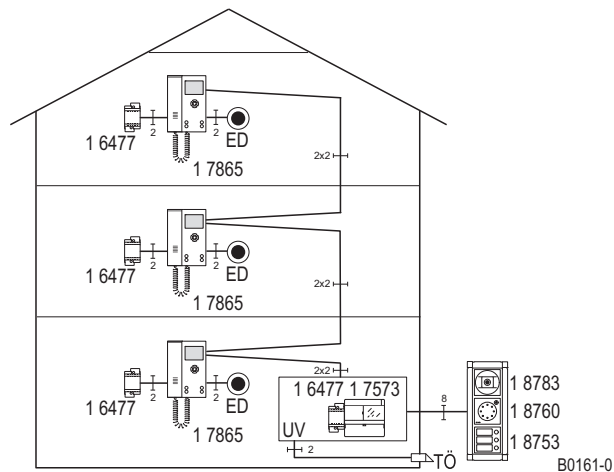

**Blockschaltbild:** Video-Türsprechanlage für das Ein- oder Mehrfamilienhaus.



**Hinweis:**

Das Blockschaltbild und der Schaltplan gelten analog für die Video-Hausstation 1 7865 und die Video-Freisprechstellen 1 7875, 1 7877.

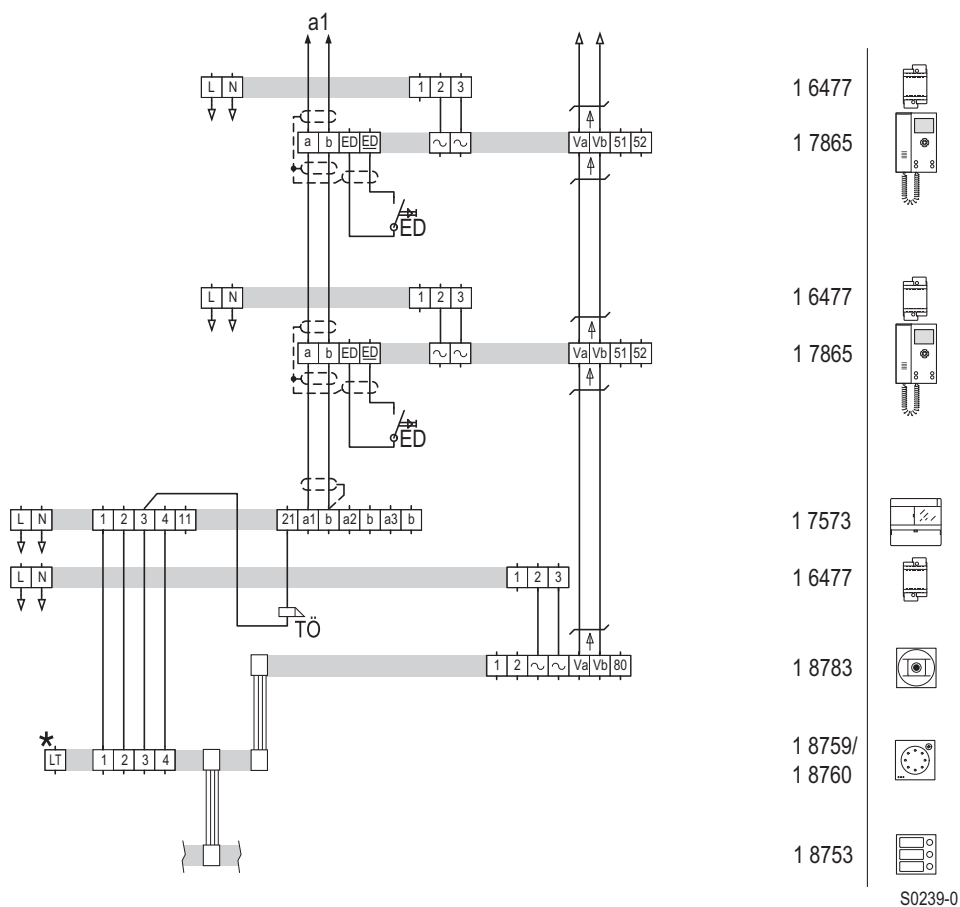

\* Optional bei 1 8760, bei 1 8759 ohne Funktion.

**Schaltplan:** Video-Türsprechanlage für das Ein- oder Mehrfamilienhaus.



**Video-Türsprechanlage für das Ein- oder Mehrfamilienhaus mit Video-Hausstationen 1 7865, 1 7867 bzw. Video-Freisprechstellen 1 7875, 1 7877 mit zentraler Speisung mit 1 Hauptbuslinie bzw. 3 Hauptbuslinien und Video-Linienverteiler 1 4813**

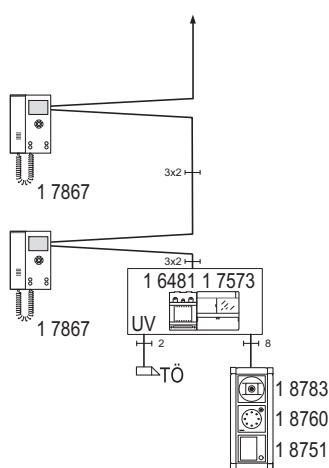

B0167-0

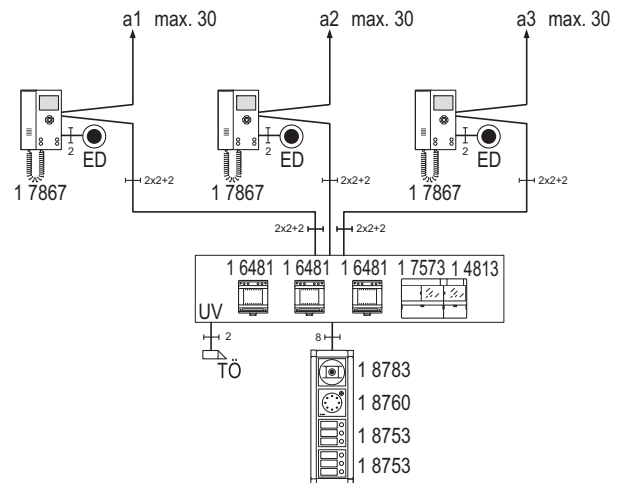

B0162-0

**Blockschaltbild:** Videosystem mit zentraler Spannungsversorgung

**Blockschaltbild:** Video-Türsprechanlage für das Ein- oder Mehrfamilienhaus mit 3 Hauptbuslinien, zentraler Speisung und Video-Linienverteiler.



**Hinweise:**

- In Verbindung mit Video-Netzgerät 1 6481 dürfen max. 3 Video-Sprechstellen auf eine Ruftaste eingelernt werden (Parallelbetrieb von max. 3 Video-Sprechstellen).
- Bei manueller Einschaltberechtigung max. 12 Video-Sprechstellen pro Video-Netzgerät 1 6481 möglich.

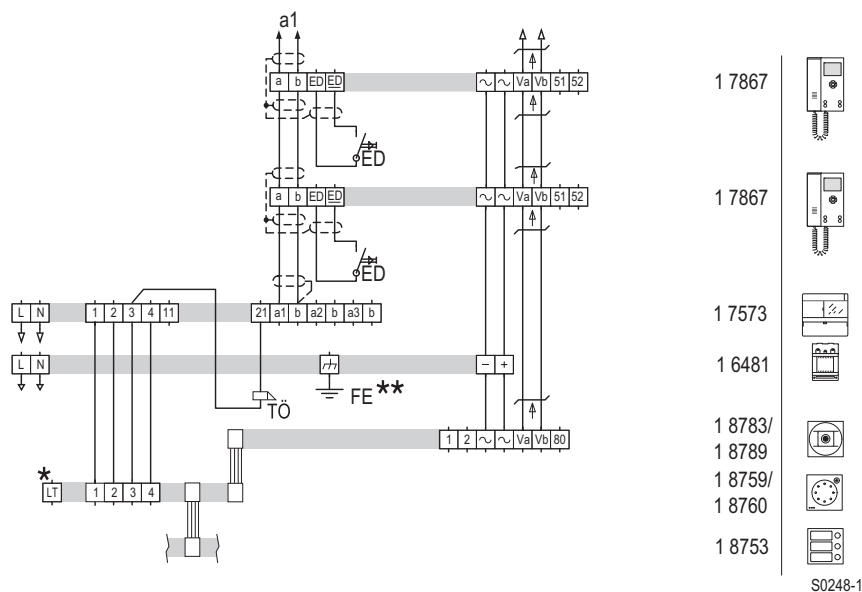

\* Optional bei 1 8760, bei 1 8759 ohne Funktion.

**Schaltplan:** Videosystem mit zentraler Spannungsversorgung und 1 Hauptbuslinie.

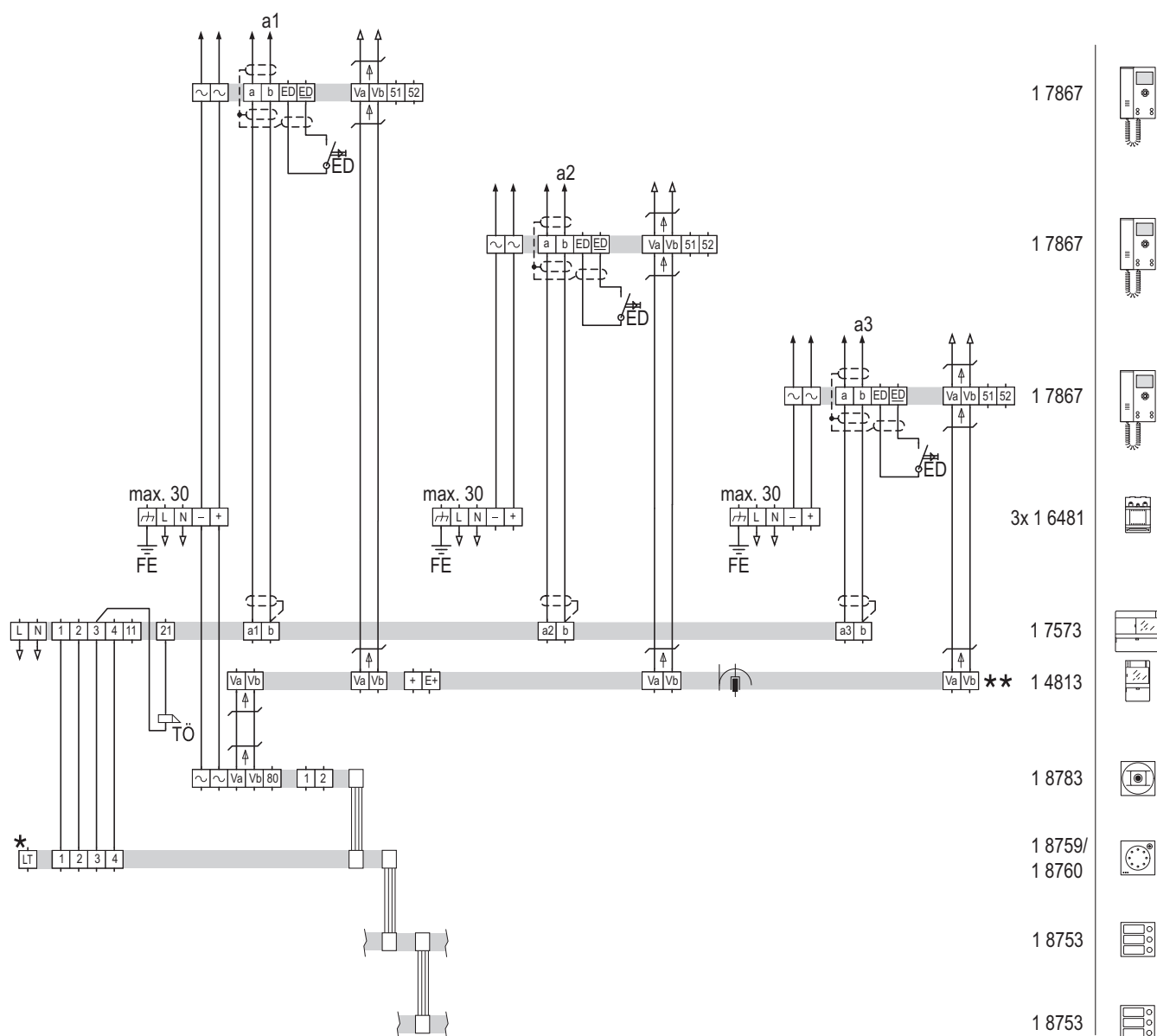

\* Optional bei 1 8760, bei 1 8759 ohne Funktion.

\*\* Bitte beachten Sie die Verbindung des Systembus – siehe „Der Systembus“ auf Seite 6.



**Hinweis:**

Der Erdungsanschluss des Video-Netzgerätes RGE 1 6481 dient zur Vermeidung von Brummstörungen in Anlagen mit Erdbezug (z.B. bei Überspannungsschutzeinrichtungen). Es handelt sich dabei um Funktionserde.

**Schaltplan:**

Video-Türsprechanlage für das Ein- oder Mehrfamilienhaus mit Video-Hausstation mit zentraler Speisung mit 3 Hauptbuslinien und Video-Linierteiler 1 4813.

S0240-1

# Montage

## Netzgerät und Zusatzgeräte

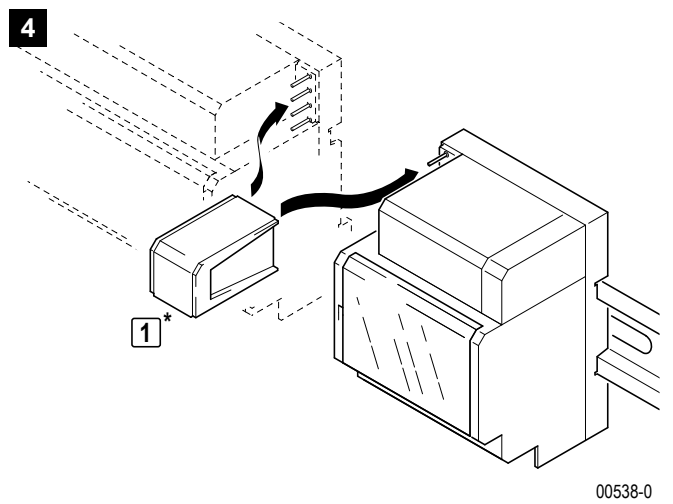
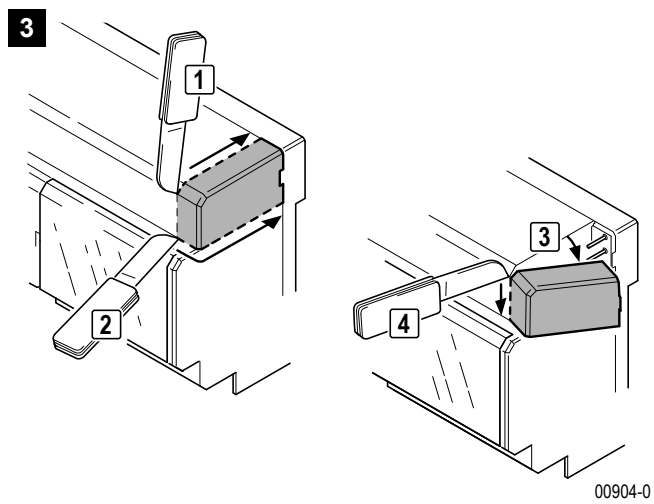
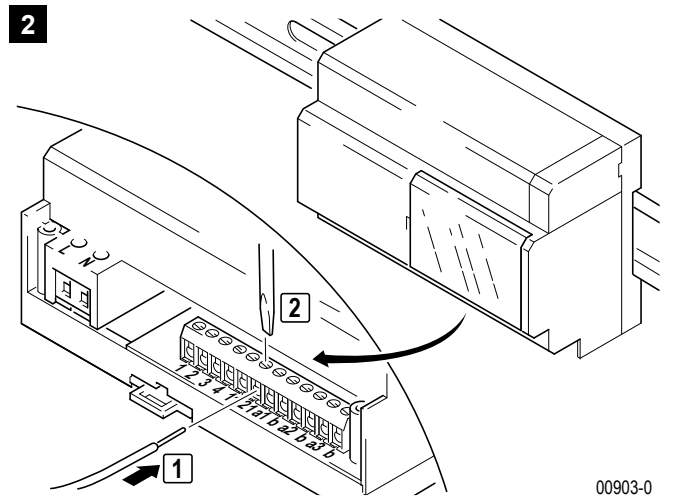
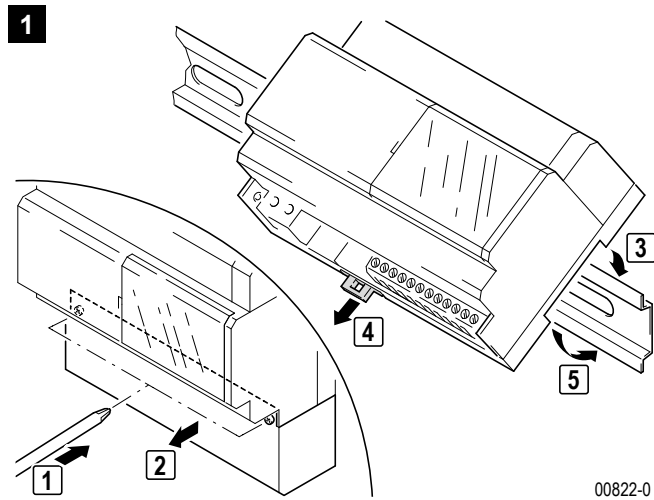

## TwinBus Wohntelefon 1 7630, 1 7650

Im Folgenden ist die Montage für das TwinBus Wohntelefon 1 7630 beschrieben. Die Montage von TwinBus Wohntelefon Komfort 1 7650 erfolgt analog dazu.

### Anschluss

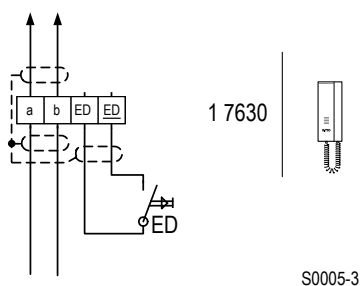

### Hinweis:

Bei Parallelbetrieb mehrerer Wohntelefone, die auf einen Etagendrücker (ED) reagieren sollen, ist der Tastenadapter 1 4645 einzusetzen.

### Montage

- Stellen Sie bitte die Bedienungsanleitung des Twin-Bus Gerätes Ihrem Kunden zur Verfügung. Die Bedienungsanleitung befindet sich abgedruckt auf der Verpackung oder liegt dem Gerät bei.

### Aufputzmontage

- Bitte entnehmen Sie die Klemme der Verpackung.

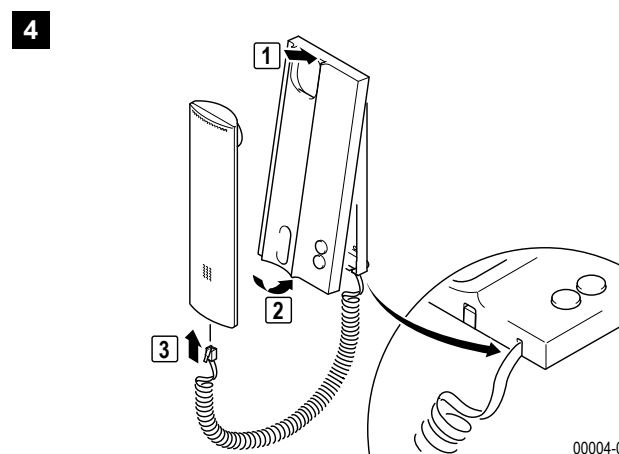
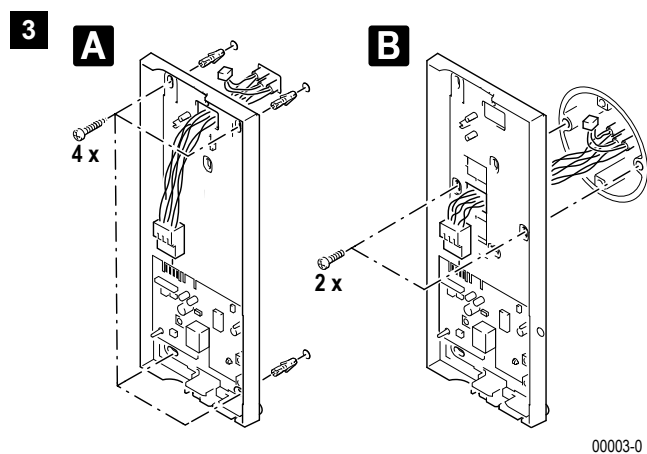
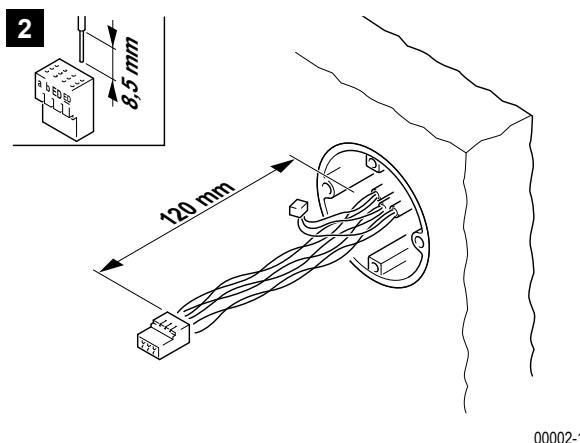
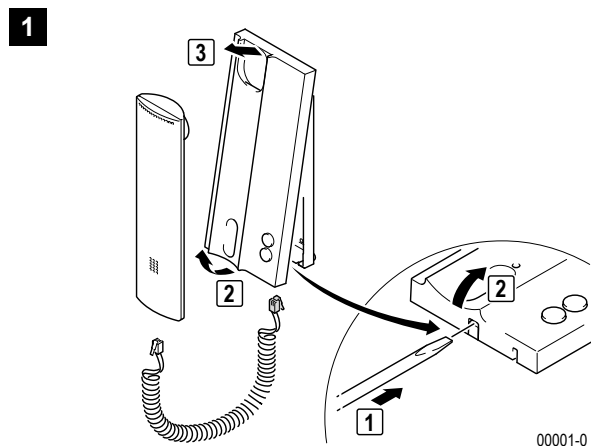

- A Wandmontage
- B Schalterdosensmontage

## TwinBus Video-Hausstationen 1 7865, 1 7867

### Aufputzmontage

- Entnehmen Sie das TwinBus Gerät und die mitgelieferten Bauteile der Verpackung.
- Stellen Sie bitte die Bedienungsanleitung des TwinBus Gerätes Ihrem Kunden zur Verfügung. Die Bedienungsanleitung liegt dem Gerät bei.

- Bitte entnehmen Sie die Klemmen der Verpackung.

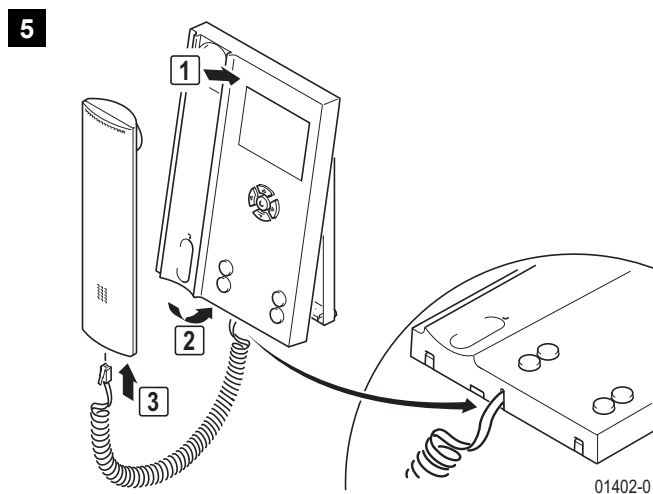
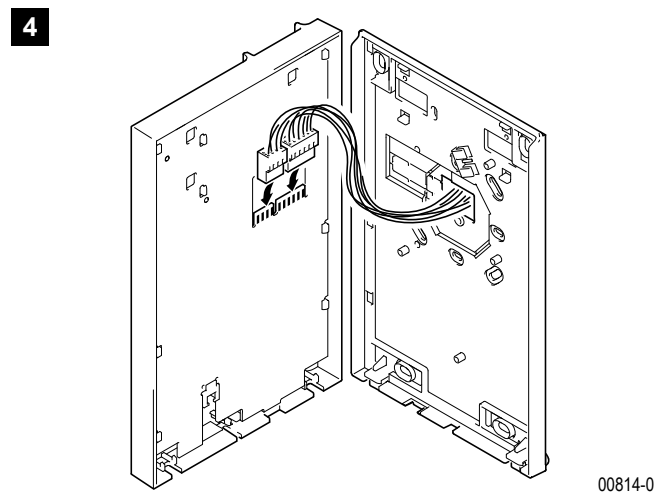
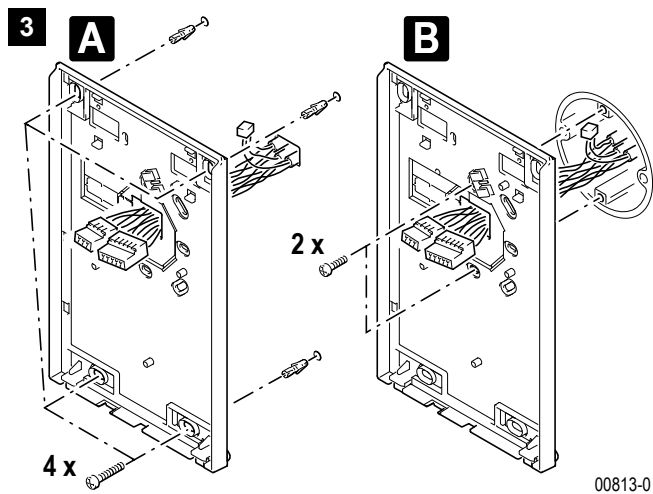
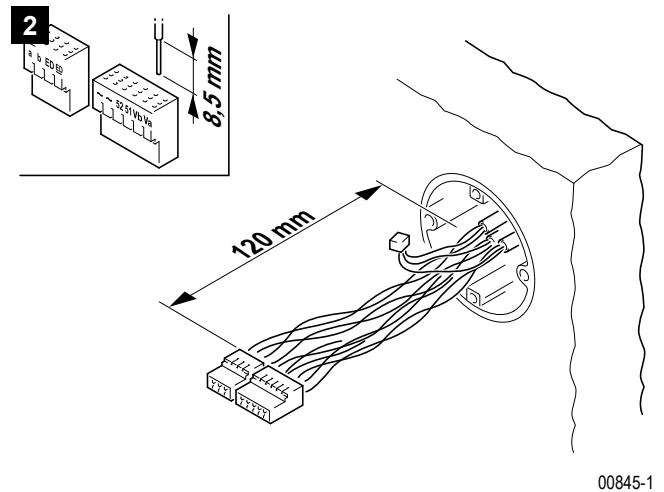
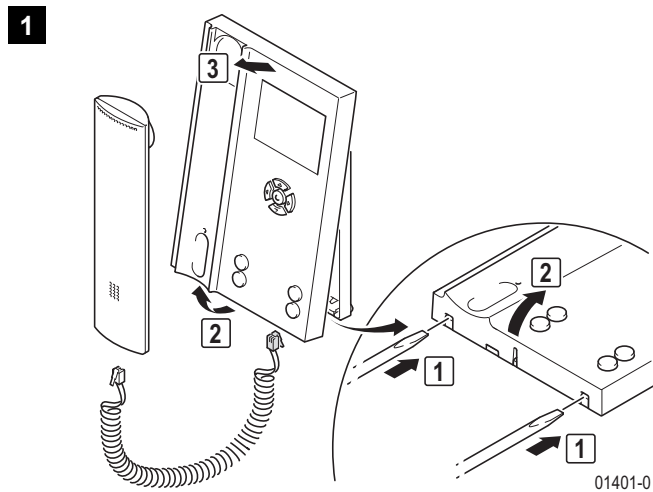

## Inbetriebnahme







Die Inbetriebnahme kann über das Wohntelefon, die Video-Hausstation oder über den Etagendrücker vorgenommen werden. Die Inbetriebnahme über den Etagendrücker ist sehr nützlich, wenn Sie keinen Zugang zu der Wohneinheit haben.

Damit der Bediener den Rufton der Hauptklingel ändern kann, ist die Hauptklingel bei einer Neueinstellung als erste Klingeltaste einzulernen. Für weitere Klingeltasten ist der Vorgang zu wiederholen.

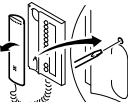
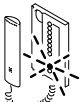





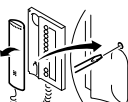
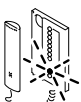

Bei der Inbetriebnahme mit zwei Personen können Sie die Sprechanlage benutzen.

Zur Inbetriebnahme der Kompakt-Sprechstelle 1 7132 bzw. der Freisprechstelle 1 7230 ist die beiliegende Produktbeschreibung zu beachten.

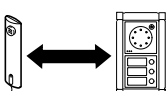

### Ein-Mann-Inbetriebnahme

Tätigkeit	Ergebnis
 >5 s gedrückt halten	  blinkt
 Innerhalb einer Minute an der Türstation zu belegende Taste drücken	    akustisches Signal zur Bestätigung

### Zwei-Mann-Inbetriebnahme

Tätigkeit	Ergebnis
 >5 s gedrückt halten	  blinkt
 zu belegende Taste über Sprechverbindung durchgeben	
 Innerhalb einer Minute an der Türstation zu belegende Taste drücken	    akustisches Signal zur Bestätigung

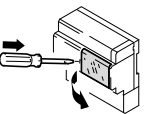
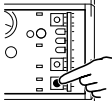
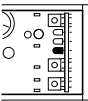
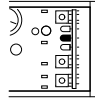
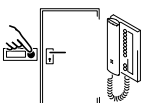
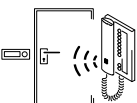
### Inbetriebnahme mit dem Etagendrücker (nicht bei Etagenruf über Tastenadapter 1 4645 möglich)

Tätigkeit	Ergebnis
 Plexiglasdeckel am Netzgerät 1 7573 öffnen	
 „P“ gedrückt halten, bis	 LD 1 blinkt gelb  LD 2 blinkt rot, LD 1 erlischt
 Innerhalb von drei Minuten zum Etagendrücker gehen und diesen 5 s gedrückt halten	 akustisches Signal zur Bestätigung
Innerhalb einer Minute an der Türstation zu belegende Taste drücken	  akustisches Signal zur Bestätigung



- ✓ kurzer Ton: Das Gerät ist betriebsbereit.
- ⊖ kein Ton: Zeitfrist überschritten.
- ⊖ langer Ton: Einlernvorgang ist fehlgeschlagen.

Wurde die Zeitfrist überschritten:

- Wiederholen Sie den Vorgang.

Ist der Einlernvorgang fehlgeschlagen:

- Prüfen Sie am TwinBus Netzgerät, ob der Einstellschutz aktiviert ist – siehe Seite 20.
- Wurden bereits 10 Klingeltasten eingelernt, ist der Speicher des Telefons bzw. der Video-Hausstation voll. Löschen Sie ggf. alle Einstellungen und lernen Sie die benötigten Klingeltaster neu ein (nur bei Zugang zur Wohnung möglich).

### Einstellungen löschen

Mit dieser Funktion werden alle Einstellungen und eingelernten Klingeltaster gelöscht. Bitte notieren Sie sich ggf. vor dem Löschen die vorhandenen Kundeneinstellungen.

Tätigkeit	Ergebnis
 + 5 s gedrückt halten	 akustisches Signal zur Bestätigung

### Einstellungen intern

Bei internem Sprechverkehr müssen Sie dem Wohntelefon die eigene interne Rufnummer zuordnen. Hier am Beispiel von Teilnehmer 3 (TN 3). Bitte beschriften Sie das Beschriftungsfeld der Wohntelefone entsprechend.

Folgende Einstellungen betreffen nur das Wohntelefon Komfort 1 7650.

Tätigkeit	Ergebnis
Interne Rufnummer  >5 s gedrückt halten, bis	 blinkt
 Hörer auflegen und interne Rufnummer zuordnen	 akustisches Signal zur Bestätigung am Wohntelefon

Tätigkeit	Ergebnis
Berechtigung Türöffnerautomatik (Portamat)  >5 s gedrückt halten, bis	 1x ON (leuchtet)
 >5 s gedrückt halten, bis	 2x OFF (blinkt)

## Türstation/Netzgeräte

### Busverbinder in der Türstation

Die Module der Türstation werden mit Busverbindern untereinander verbunden.

### Türstation Portier

#### Rahmenmontage Aufputzrahmen

Im Folgenden ist die Montage für den Portier Modul-Türstation Aufputzrahmen 1 8833 beschrieben.

Die Montage der weiteren Aufputzrahmen 1 8831 - 1 8832, sowie 1 8834 - 1 8840 erfolgt analog dazu.

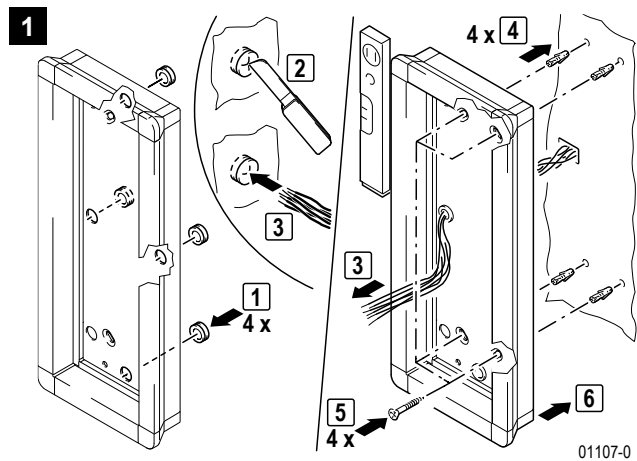

#### Montage der Module

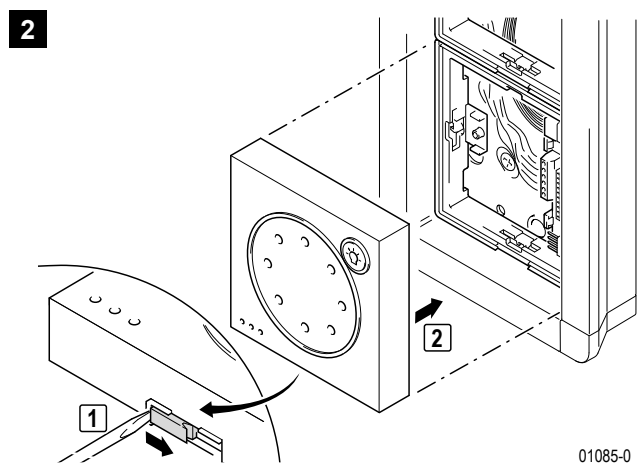
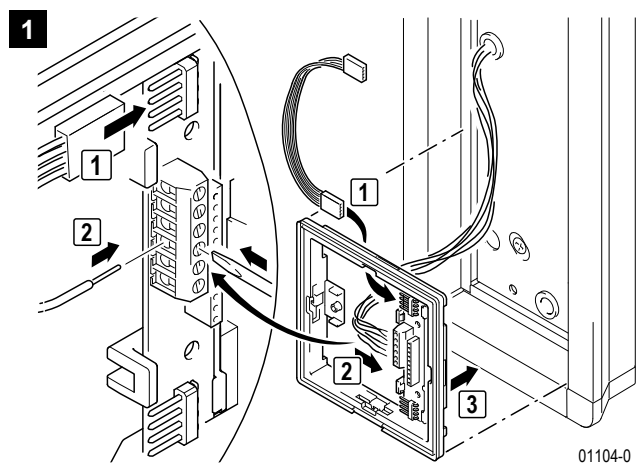

#### Anschluss

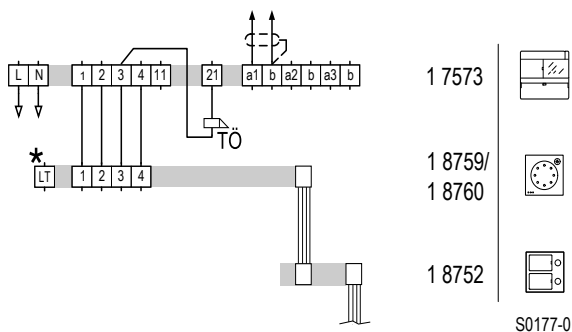

\* Optional bei 1 8760, bei 1 8759 ohne Funktion.

Schaltplan: Anschluss der Türstation





**Hinweise zur Rückwärtskompatibilität von Portier Modulen:**

Module des neuen Portier Programms mit den Artikel-Nummern 1 87... können zur Erweiterung einer vorhandenen modularen Türstation oder zum Austausch von vorhandenen Modulen mit den Artikel-Nummern 1 47... kombiniert werden.

In diesen Fällen ist zum Anschluss der Module ein Kreuzverbinder 1 8797 einzusetzen.

**TwinBus Einbaulautsprecher 1 4921**

**Gerätebeschreibung**

Der Einbaulautsprecher 1 4921 wird in vorhandene Klingel- oder Briefkastenanlagen integriert, um sie zu einer Twin-Bus Türstation zu erweitern.

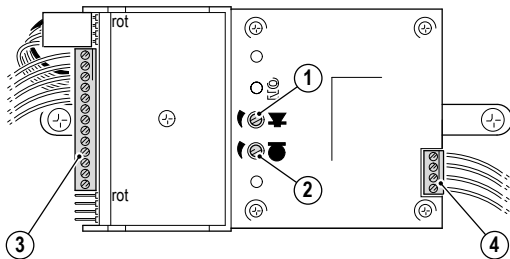

00275-1

**Bedienelemente**

1. Lautstärkeeinstellung Wohnung – Tür
2. Lautstärkeeinstellung Tür – Wohnung
3. Anschluss Klingeltaster
4. Anschluss Türbus/4-adrig

**Inbetriebnahme**

Funktion	Tätigkeit	Ergebnis
<p>Hörlautstärke anpassen</p>	<p>Potenziometer einstellen</p>	
<p>Sprechlautstärke anpassen</p>	<p>Potenziometer einstellen</p>	

**Anschluss**

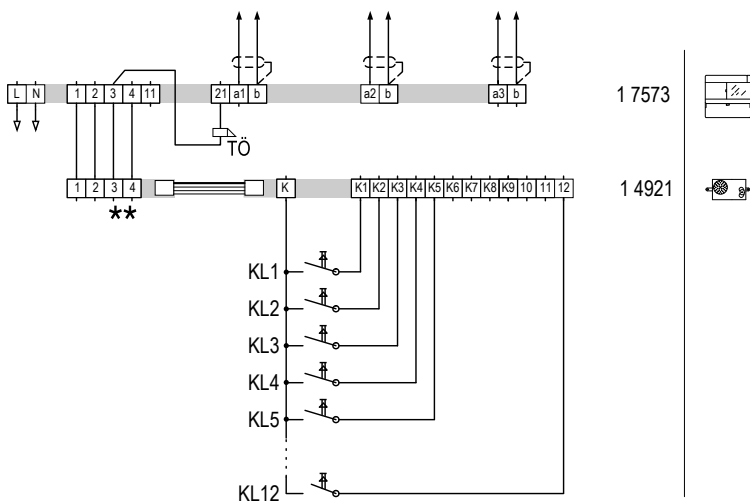

S0040-3

\*\* Adern 3 und 4 der Türstation müssen angeschlossen werden.

**Schaltplan:** Anschluss des Einbaulautsprechers

## TwinBus Erweiterungseinheit 1 4923

Die Erweiterungseinheit 1 4923 wird zur Erweiterung des Einbaulautsprechers 1 4921 eingesetzt. Sie ermöglicht den Anschluss von 12 weiteren Klingeltastern.

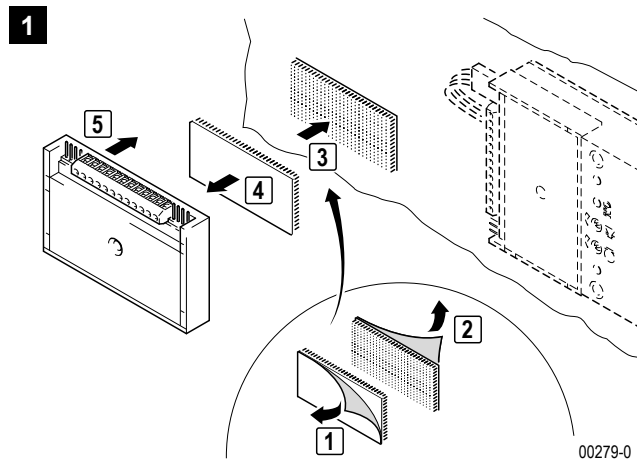

00279-0

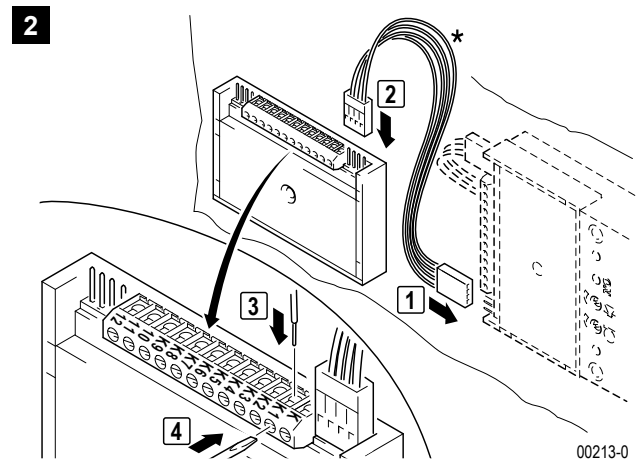

00213-0

\* Bitte beachten Sie die rote Markierung



### Hinweis:

An das Netzgerät 1 7573 kann eine bauseitige Beleuchtung bis max. 11 V / 1,6 A an die Klemmen 3 und 4 angeschlossen werden. Bei hohen Leistungslängen oder ungünstigen Verbindungen ist darauf zu achten, dass die Wechselspannung am Einbaulautsprecher 1 4921 an den Klemmen 3 und 4 nicht unter 10 V liegen darf.

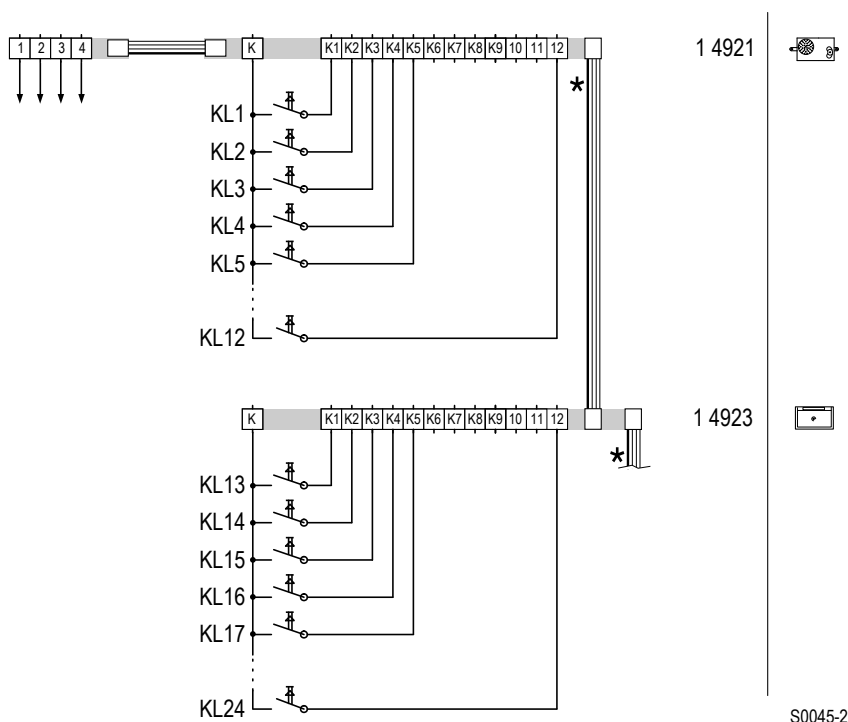

S0045-2

\* Bitte beachten Sie die rote Markierung

**Schaltplan:** Anschluss der Erweiterungseinheit

## TwinBus Netzgerät 1 7573

### Gerätebeschreibung

Das Netzgerät stellt die Energieversorgung für die an den TwinBus angeschlossenen Geräte bereit. Es steuert die Türstation und stellt Funktionen zur Verfügung, die die angeschlossenen Teilnehmer nutzen können.

### Anschlüsse

L, N	Netzanschluss 230 V
1, 2, 3, 4	Türstation, gepolt
3, 21	Türöffner
11, b	externe Ansteuerung für Türöffnerrelais
a1, b	Hauptbuslinie 1
a2, b	Hauptbuslinie 2
a3, b	Hauptbuslinie 3
Systembus	für die Versorgung von Zusatzgeräten

### Befehle einstellen

Das Netzgerät 1 7573 bietet die Möglichkeit, 4 Schaltbefehle (z. B. von Tastenadapter 1 4645, Codiermodul 1 8764, Zugangsmodule 1 8768, ...) einzulernen, um den Türöffner zu betätigen.

Der Vorgang ist hier am Beispiel eines Zahlencodes des Codiermodules beschrieben. Die Eingabe muss mit „E“ beendet werden.

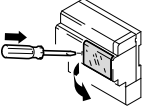
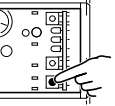
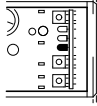
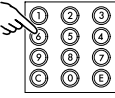
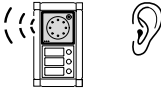
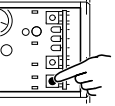
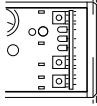
Tätigkeit	Ergebnis
 Plexiglasdeckel am Netzgerät 1 7573 öffnen	
 „P“ gedrückt halten, bis	 LD 1 blinkt gelb
 Zahlencode eingeben, z.B. 012345E	 akustisches Signal zur Bestätigung
 „P“ erneut drücken	 LD 1 (gelb) erlischt

### Türöffnerzeit einstellen

Die Türöffnerzeit kann im Bereich von 1-120 sec. eingestellt werden. Werkseitig ist die Laufzeit auf 3 sec. eingestellt.

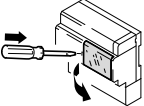
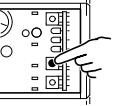
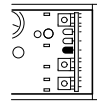
Tätigkeit	Ergebnis
 Plexiglasdeckel am Netzgerät 1 7573 öffnen	
 „Z“ gedrückt halten	 * LD 1 blinkt gelb

\* 1 x blinken = 1 sec.

Weitere Informationen zum Netzgerät finden Sie im Kapitel Service - siehe Seite 23.

## Einstellungen löschen

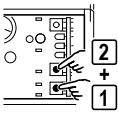
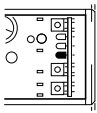
Tätigkeit	Ergebnis
 <p>„P“ und dann „Z“ &gt;5 s drücken</p>	 <p>bis LD 1 kurz gelb leuchtet</p>

## Einstellschutz aktivieren/deaktivieren

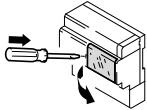
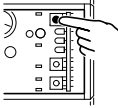
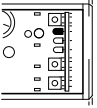
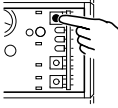
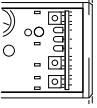
Tätigkeit	Ergebnis
 <p>Plexiglasdeckel am Netzgerät 1 7573 öffnen</p>	
 <p>„Prog-Schutz“ drücken</p>	 <p>bis LD 3 grün leuchtet</p> <p>ON</p>
 <p>„Prog-Schutz“ drücken</p>	 <p>bis LD 3 (grün) erlischt</p> <p>OFF</p>



### Hinweis:

Der Einstellschutz bleibt nach der Aktivierung am TwinBus Netzgerät 1 7573 in den Wohntelefonen bzw. Video-Hausstationen selbst dann bestehen, wenn das Wohntelefon oder die Video-Hausstation spannungsfrei geschaltet werden.

## TwinBus Türumschaltung 1 4982

### Gerätebeschreibung

Mit der Türumschaltung 1 4982 wird eine Anlage um eine Türstation erweitert. Für je 2 weitere Türstationen wird eine weitere Türumschaltung benötigt. Es können max. 8 Haupttürstationen angeschlossen werden. Der Lautsprecher, der Türöffner und das Kamerasignal werden von der Türstation zu der Sprechstelle durchgeschaltet. Das Gerät wird als Zusatzgerät mit einem TwinBus Netzgerät 1 7573 betrieben.

### Anschluss

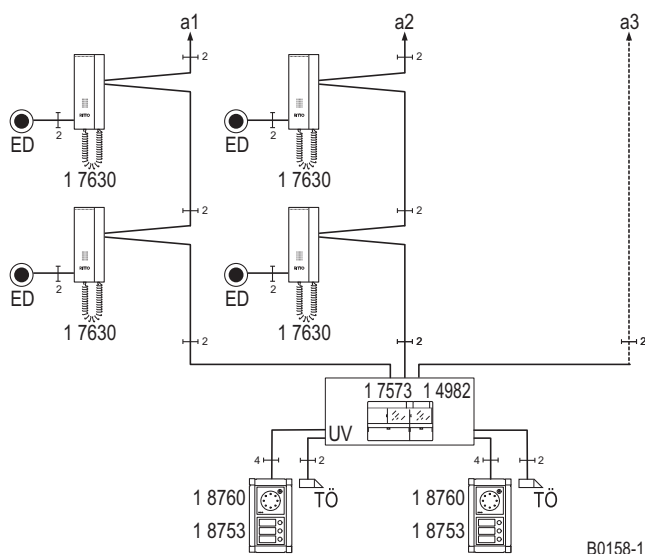

B0158-1

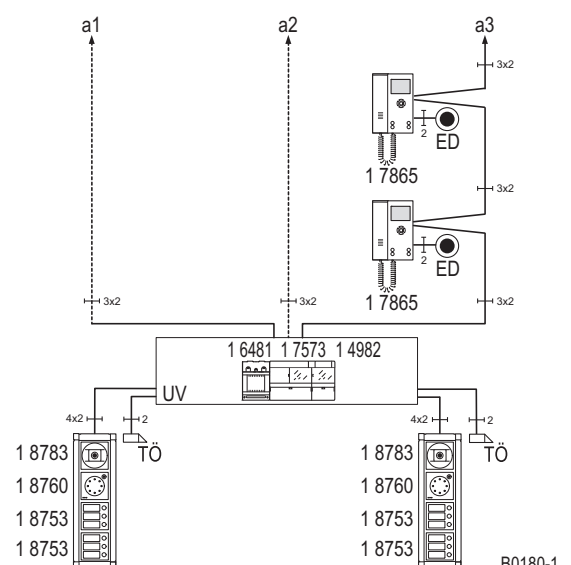

B0180-1

Blockschaltbild: Türumschaltung 1 4982 Audio

Blockschaltbild: Türumschaltung 1 4982 Video

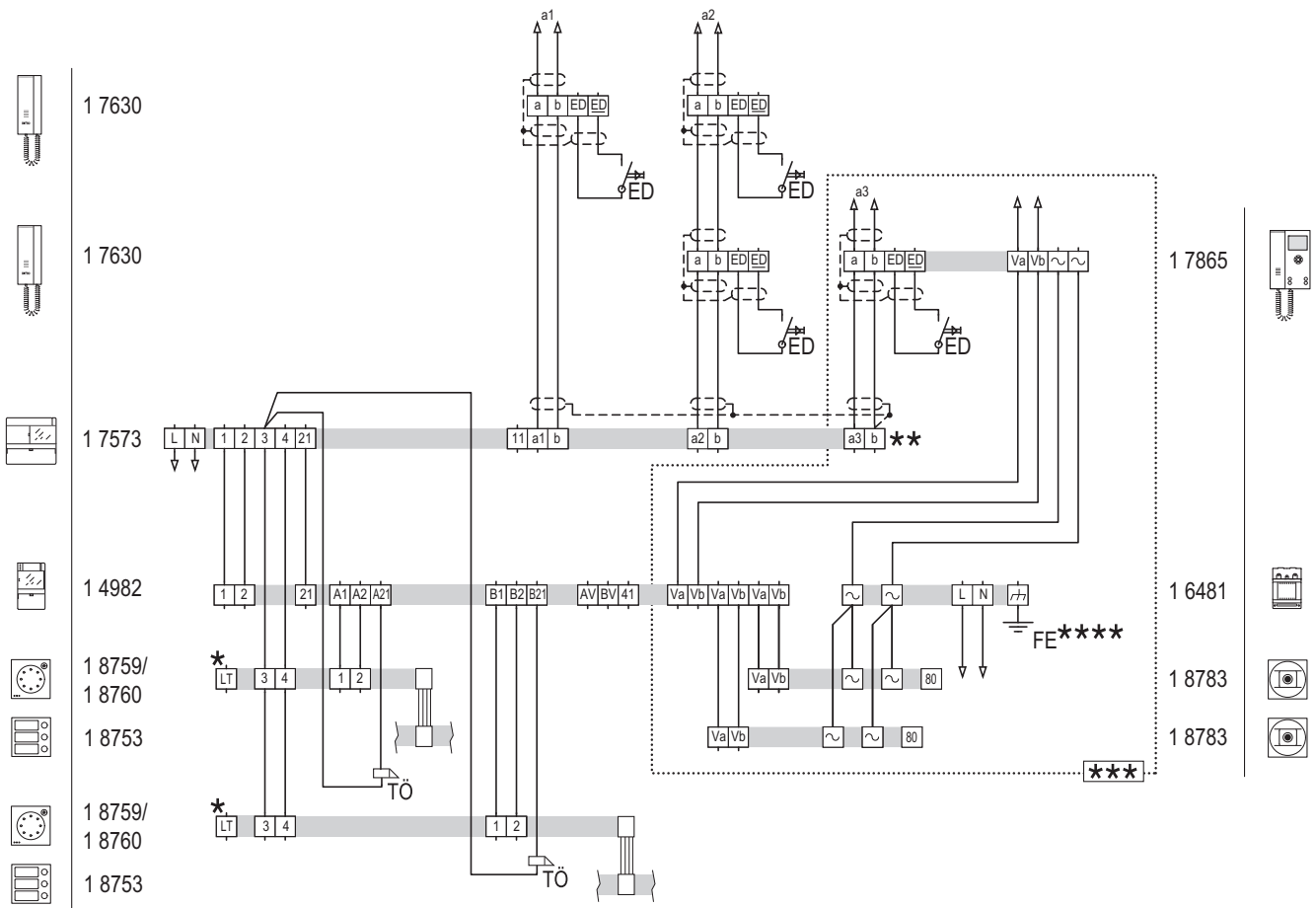

S1012-0

\* Optional bei 1 8760, bei 1 8759 ohne Funktion.

\*\* Bitte beachten Sie die Verbindung des Systembus – siehe „Der Systembus“ auf Seite 6.

\*\*\* Bei Videoanlagen wird das Videosignal ebenfalls durch die Türumschaltung geschaltet. Für den Videobus zu den Videosationen sind die Klemmen Va, Vb (Bus) und für das ankommende Videosignal von der Kamera die Klemmen Va, Vb (Tür A + B) zu verwenden.

\*\*\*\* Schutzleiter (Funktionserde) in der Unterverteilung.

**Schaltplan:** Erweiterung auf zwei Türstationen.

### Einstellung der Betriebsart

Die Türumschaltung 1 4982 kann in Betriebsarten mit und ohne Belegfunktion arbeiten. Die Betriebsart wird durch eine Brücke zwischen den Klemmen AV und BV eingestellt. Mit Brücke ist die Betriebsart Belegfunktion eingestellt.

Belegfunktion: EIN

Eine bestehende Verbindung einer Türstation mit der Anlage wird aufrecht erhalten. Während die Verbindung besteht, ist die Betätigung der Klingeltaste an einer anderen Türstation für ca. 25 sec wirkungslos.



**Achtung!**

#### Fehlfunktion durch Signalüberkopplung.

Die Leitungen für den Anschluss der Türstationen an die Türumschaltung dürfen nicht in einem Kabel geführt werden.



#### Hinweis:

Bei Einsatz von mehr als einer Türumschaltung muss zusätzlich die Leitung 41 durchverbunden werden.

## Video-Netzgerät RGE 1 6481

### Gerätebeschreibung

Das Video-Netzgerät 1 6481 wird zur zentralen Spannungsversorgung von bis zu 30 Video-Teilnehmern (1 7865, 1 7867, 1 7875, 1 7877, 1 7862) verwendet. Es ist ein Parallelbetrieb von maximal 3 Video-Sprechstellen möglich. Das Video-Netzgerät dient ebenfalls zur Spannungsversorgung der Kameras aus dem Edelstahlprogramm Acero 1 8161, 1 8162 und 1 8163 oder des modularen Programms Portier 1 8783, 1 8786, 1 8787 und 1 8789. Wenn die manuelle Einschaltberechtigung eingestellt ist, können bis zu 12 Video-Sprechstellen angeschlossen werden.

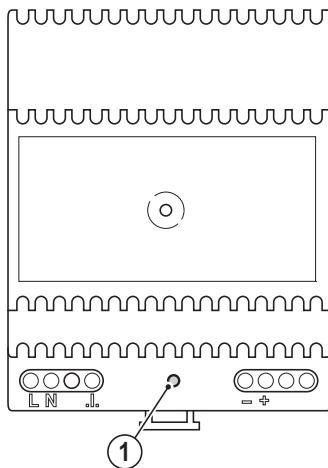

1. LED Spannungsanzeige (Ausgangsspannung)

### Anschlüsse

L, N	Netzanschluss 230 V
+, -	Ausgangsspannung 24-28 V DC
	Erdungsklemme für Funktionserde

10081-1

### Anschluss

Siehe Anschlussplan auf Seite **10**

## TwinBus Video-Linienverteiler 1 4813

### Gerätebeschreibung

Der Video-Linienverteiler 1 4813 erweitert eine TwinBus Videoleitung auf 3 Videoleitungen, analog zu den TwinBus Hauptlinien, die das Netzgerät 1 7573 zur Verfügung stellt. Das Gerät wird als Zusatzgerät mit einem TwinBus Netzgerät 1 7573 betrieben.

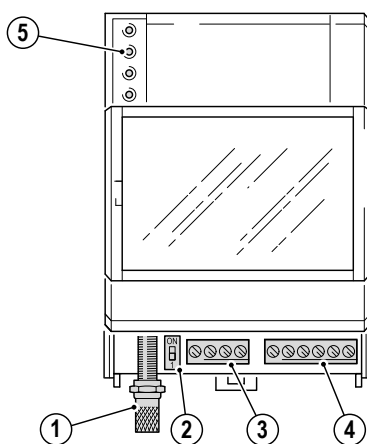

### Anschlüsse

1. KOAX Eingang
2. Schalter zur Signalanpassung des KOAX-Eingangs
3. Bus Eingang
4. 3 mal Videobus Ausgang
5. Systembus (Verbindung zu einem Netzgerät)

00246-0

### Anschluss

Siehe Anschlussplan auf Seite **10**

### Inbetriebnahme

Stellen Sie mit der Brücke + und E+ die Signalquelle ein:

keine Brücke: Eingangssignal über TwinBus Videoleitung (3) (Werkseinstellung).

mit Brücke: Eingangssignal über KOAX-Leitung (1). Der DIP-Schalter (2) kann zur Signalanpassung des Koax-Eingangs verwendet werden.

## Service

### Messpunkte

#### TwinBus Netzgerät 1 7573

Klemme	Belastung	Soll-Spannung
a1 b	offen/beschaltet	DC 24 V bis 30 V
a2 b	offen/beschaltet	DC 24 V bis 30 V
a3 b	offen/beschaltet	DC 24 V bis 30 V
1 b	kein Türsprechverkehr	DC 0 V
1 b	bei Türsprechverkehr	DC 24 V
2 b	kein Türsprechverkehr	DC 30 V
2 b	bei Türsprechverkehr	DC 0 V
3 4	ohne Last	AC 11 V

#### TwinBus Türsprechmodul 1 8760 bzw. 1 8759 / TwinBus Einbaulautsprecher 1 4921

Klemme	Soll-Spannung
2 1 kein Türsprechverkehr	DC 15 V oder 30 V
1 2 bei Türsprechverkehr	DC 24 V
3 4	AC 11 V

#### TwinBus Wohntelefon und Video-Hausstation

Klemme	Soll-Spannung
a b	DC 20 V bis 28 V
ED <u>ED</u>	DC 20 V bis 28 V
~ ~	AC 16 V oder DC 18 V
V <sub>a</sub> V <sub>b</sub>	< 1 V

#### Thermosicherung

Die Netzgeräte 1 7573, 1 6481, 1 6371 und die Netztrafos 1 6476, 1 6477 haben anstelle herkömmlicher Schmelzsicherungen elektronische Sicherungen, die bei Überlastung den jeweiligen Stromkreis unterbrechen. Schaltet eine dieser Sicherungen ab, so erlischt im Netzgerät die zugehörige LED der Spannungsanzeige. Zum Wiedereinschalten muss wie folgt vorgegangen werden:

- Netzspannung abschalten und für ca. 1 Minute abgeschaltet lassen.
- Kurzschluss oder Überlastung beseitigen.
- Netzspannung wieder einschalten.

Die zugehörige LED der Spannungsanzeige in den Netzgeräten leuchtet.

Netztrafos verfügen über keine LED zur Spannungsanzeige.



#### Hinweis:

#### Videobildqualität

Bei Verwendung des Video-Netzgerätes RGE 1 6481 können Brummstörungen auf dem Videosignal (Querstreifen) auftreten. In diesen Fällen muss der Erdungsanschluss aufgelegt werden.

## Serviceanzeigen

### TwinBus Netzgerät 1 7573

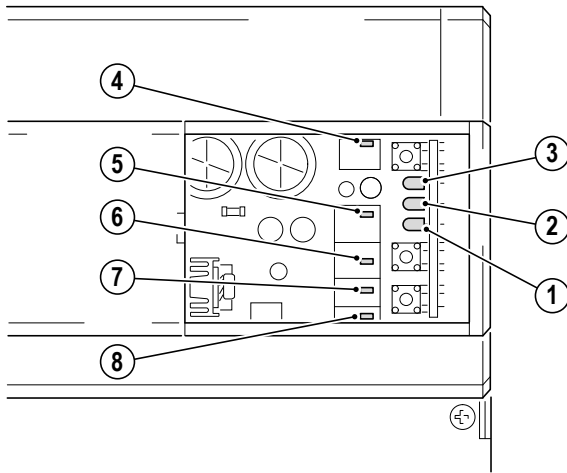

00807-0

Anzeige	Bedeutung
LED 1 (gelb) blinkt	■ Türöffnerlaufzeit wird eingestellt (LED blinkt im Sekundentakt bei der Einstellung der Türöffnerzeit) oder Einlernmodus für Schaltbefehle aktiv.
LED 2 (rot) leuchtet auf	Signalisiert Übertragung von Busbefehlen, z. B.: <ul style="list-style-type: none"><li>■ Hörer wird abgenommen oder aufgelegt.</li><li>■ Klingeltaster wird betätigt.</li><li>■ Türöffner oder Taste  werden betätigt.</li><li>■ Interner Ruf oder Schaltbefehl werden ausgelöst.</li></ul>
LED 2 (rot) blinkt	■ Inbetriebnahme über den Etagendrücker ist aktiviert.
LED 3 (grün) leuchtet	■ Einstellschutz ist aktiviert.
LED 4 (rot) leuchtet	■ Überlast oder Kurzschluss am Systembus.
LED 5 (grün) leuchtet	■ Türsprechverkehr ist eingeschaltet
LED 6 (gelb) leuchtet	■ Gleichspannungsanzeige (Busspannung)
LED 7 (gelb) leuchtet	■ Wechselspannungsanzeige (Türöffner)
LED 8 (rot) leuchtet	■ Türöffnerrelais ist geschaltet.

**Schneider Electric GmbH**  
Gothaer Straße 29  
40880 Ratingen  
Germany  
www.schneider-electric.com

**Kontakt Ritto**  
Tel. +49 22 61 702-01  
info.ritto@schneider-electric.com  
www.ritto.de

Sämtliche Angaben in dieser Unterlage zu unseren Produkten dienen lediglich der Produktbeschreibung und sind rechtlich unverbindlich. Druckfehler, Irrtümer und Änderungen, bei dem Produktfortschritt dienenden Änderungen auch ohne vorherige Ankündigung, bleiben vorbehalten.

© Alle Rechte bleiben vorbehalten. Layout, Ausstattung, Logos, Texte, Grafiken und Bilder dieser Unterlage sind urheberrechtlich geschützt.



Dieses Dokument wurde auf umweltfreundlichem Papier gedruckt.